

D750M

SCHEDA DI COMANDO PER DUE MOTORI MONOFASE 230 Vac
CONTROL CARD FOR TWO SINGLE-PHASE MOTORS 230 Vac
STUEKARTE FÜR ZWEI EINPHASIGE 230 Vac MOTOREN
CARTE DE COMMANDE POUR DEUX MOTEURS MONOPHASÉS 230 Vac
TARJETA DE MANDO PARA DOS MOTERES MONOFÁSICOS 230 Vac

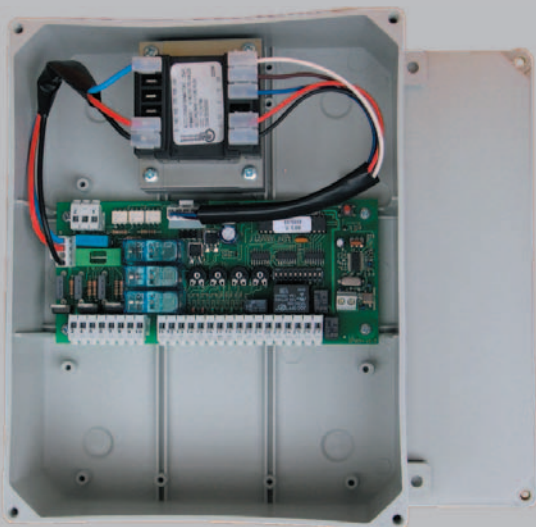

> ITALIANO
> ENGLISH
> DEUTSCH
> FRANÇAIS
> ESPAÑOL

GUIDA ALL'INSTALLAZIONE
INSTALLATION GUIDE
INSTALLATIONSANLEITUNG
NOTICE D'INSTALLATION
GUÍA PARA LA INSTALACIÓN

Il presente manuale è destinato solamente al personale tecnico qualificato per l'installazione. Nessuna informazione contenuta nel presente fascicolo può essere considerata d'interesse per l'utilizzatore finale. Questo manuale è allegato alla centralina D750M, non deve pertanto essere utilizzato per prodotti diversi!

Avvertenze importanti:

Togliere l'alimentazione di rete alla scheda prima di accedervi.

La centralina D750M è destinata al comando di un motoriduttore elettromeccanico per l'automazione di cancelli, porte e portoni.

Ogni altro uso è improprio e, quindi, vietato dalle normative vigenti.

È nostro dovere ricordare che l'automazione che state per eseguire, è classificata come "costruzione di una macchina" e quindi ricade nel campo di applicazione della direttiva europea 98/37/CE (Direttiva Macchine).

Questa, nei punti essenziali, prevede che:

- l'installazione deve essere eseguita solo da personale qualificato ed esperto;
- chi esegue l'installazione dovrà preventivamente eseguire "l'analisi dei rischi" della macchina;
- l'installazione dovrà essere fatta a "regola d'arte", applicando cioè le norme;
- infine dovrà essere rilasciata al proprietario della macchina la "dichiarazione di conformità".

Risulta chiaro quindi che l'installazione ed eventuali interventi di manutenzione devono essere effettuati solo da personale professionalmente qualificato, in conformità a quanto previsto dalle leggi, norme o direttive vigenti.

Nella progettazione delle proprie apparecchiature, TAU rispetta le normative applicabili al prodotto (vedere la dichiarazione di conformità allegata); è fondamentale che anche l'installatore, nel realizzare gli impianti, prosegua nel rispetto scrupoloso delle norme.

Personale non qualificato o non a conoscenza delle normative applicabili alla categoria dei "cancelli e porte automatiche" deve assolutamente astenersi dall'eseguire installazioni ed impianti.

Chi non rispetta le normative è responsabile dei danni che l'impianto potrà causare!

si consiglia di leggere attentamente tutte le istruzioni prima di procedere con l'installazione.

INSTALLAZIONE

Prima di procedere assicurarsi del buon funzionamento della parte meccanica. Verificare inoltre che il gruppo motoriduttore sia stato installato correttamente seguendo le relative istruzioni.

L'INSTALLAZIONE DELL'APPARECCHIATURA DEVE ESSERE EFFETTUATA "A REGOLA D'ARTE" DA PERSONALE QUALIFICATO COME DISPOSTO DALLA LEGGE 46/90.

In particolare ricordiamo di:

1. posizionare la scheda verticalmente e il più possibile vicino al motoriduttore, evitando lunghi tratti dei cavi di collegamento;
2. scegliere la sezione dei cavi di potenza (alimentazione, motori, massa e lampeggiante) di almeno 1.5 mm² e comunque in ragione degli assorbimenti e della lunghezza dei conduttori. Ciò detto vale per la rimanenza dei cavi usati da dispositivi di comando e ausiliari con la sola differenza della sezione minima che è ridotta a 0.5 mm²;
3. collegarsi alla morsettiere in modo da non alterare il grado di protezione offerto dal contenitore, che deve essere posto in luogo asciutto e protetto;
4. tenere separati i cavi di potenza dai cavi dei circuiti ausiliari e di comando, specialmente per percorsi lunghi;
5. cortocircuitare i contatti Normalmente Chiusi che non si dovessero utilizzare.

NB : si ricorda l'obbligo di mettere a massa l'impianto nonché di rispettare le normative sulla sicurezza in vigore in ciascun paese.

ATTENZIONE:

- non utilizzare cavi unifilari (a conduttore unico), es. quelli citofonici, al fine di evitare interruzioni sulla linea e falsi contatti;
- non riutilizzare vecchi cavi preesistenti.

LA NON OSSERVANZA DELLE SOPRAELENATE ISTRUZIONI PUÒ PREGIUDICARE IL BUON FUNZIONAMENTO DELL'APPARECCHIATURA E CREARE PERICOLO PER LE PERSONE, PERTANTO LA "CASA COSTRUTTRICE" DECLINA OGNI RESPONSABILITÀ PER EVENTUALI MALFUNZIONAMENTI E DANNI DOVUTI ALLA LORO INOSSERVANZA.

This manual has been especially written for use by qualified fitters. No information given in this manual can be considered as being of interest to end users. This manual is enclosed with control unit D750M and may therefore not be used for different products!

Important information:

Disconnect the panel from the power supply before opening it.

The D750M control unit has been designed to control an electromechanical gear motor for automating gates and doors of all kinds.

Any other use is considered improper and is consequently forbidden by current laws.

Please note that the automation system you are going to install is classified as “machine construction” and therefore is included in the application of European directive 98/37/EC (Machinery Directive).

This directive includes the following prescriptions:

- Only trained and qualified personnel should install the equipment;
- the installer must first make a “risk analysis” of the machine;
- the equipment must be installed in a correct and workmanlike manner in compliance with all the standards concerned;
- after installation, the machine owner must be given the “declaration of conformity”.

This product may only be installed and serviced by qualified personnel in compliance with current, laws, regulations and directives.

When designing its products, TAU observes all applicable standards (please see the attached declaration of conformity) but it is of paramount importance that installers strictly observe the same standards when installing the system.

Unqualified personnel or those who are unaware of the standards applicable to the “automatic gates and doors” category may not install systems under any circumstances.

Whoever ignores such standards shall be held responsible for any damage caused by the system!

Do not install the unit before you have read all the instructions.

INSTALLATION

Before proceeding, make sure the mechanical components work correctly. Also check that the gear motor assembly has been installed according to the instructions.

THE EQUIPMENT MUST BE INSTALLED “EXPERTLY” BY QUALIFIED PERSONNEL AS REQUIRED BY LAW.

In particular:

1. position the board vertically and as near as possible to the gear motor, taking care to keep the connection cables as short as possible;
2. make sure the cross-section of the power cables (power input, motors, earth and flashing light) is at least 1.5 mm² and, in any case, sufficient for the absorption and length of the wires. The above also applies to the other cables used by control and auxiliary devices except that the minimum cross-section is reduced to 0.5 mm²;
3. make connections to the terminal board so as not to alter the level of protection offered by the container which must be installed in a dry and protected place;
4. keep the power circuits separate from the control and auxiliary circuits, especially if the cables are long;
5. short any unused Normally Closed contacts.

NB : it is compulsory to earth the system and to observe the safety regulations that are in force in each country.

ATTENTION:

- **do not use single cables (with one single wire), ex. telephone cables, in order to avoid breakdowns of the line and false contacts;**
- **do not re-use old pre-existing cables.**

IF THESE ABOVE INSTRUCTIONS ARE NOT FOLLOWED IT COULD PREJUDICE THE PROPER WORKING ORDER OF THE EQUIPMENT AND CREATE HAZARDOUS SITUATIONS FOR PEOPLE. FOR THIS REASON THE “MANUFACTURER” DECLINES ALL RESPONSIBILITY FOR ANY MALFUNCTIONING AND DAMAGES THUS RESULTING.

Das vorliegende Handbuch ist nur für technisches, zur Installation qualifiziertes Personal bestimmt. Die im vorliegenden Heft enthaltenen Informationen sind für den Endbenutzer nicht interessant. Diese Anleitung liegt der Steuerung D750M bei und darf daher nicht für andere Produkte verwendet werden!

Wichtige Hinweise:

Die Netzstromversorgung vor dem Zugriff zur Schalt- und Steuertafel abschalten.

Die Steuerung D750M dient zum Steuern eines elektromechanischen Getriebemotors für die Automatisierung von Türen und Toren.

Jeder andere Einsatz ist unsachgemäß und daher laut gültiger Vorschriften verboten.

Unsere Pflicht ist, Sie daran zu erinnern, dass die Automatisierung, die Sie ausführen werden, als „Maschinenkonstruktion“ klassiert ist und daher zum Anwendungsbereich der Europäischen Richtlinie 89/392 (Maschinenrichtlinie) gehört.

Nach den wichtigsten Punkten dieser Vorschrift:

- darf die Installation ausschließlich von erfahrenem Fachpersonal ausgeführt werden;
- muss jener, der die Installation ausführt, vorher eine „Risikoanalyse“ der Maschine machen;
- muss die Installation „fachgerecht“ bzw. unter Anwendung der Vorschriften ausgeführt sein;
- muss dem Besitzer der Maschine die „Konformitätserklärung“ ausgehändigt werden.

Es ist daher offensichtlich, dass Installation und eventuelle Wartungseingriffe nur von beruflich qualifiziertem Personal in Übereinstimmung mit den Verordnungen der gültigen Gesetze, Normen und Vorschriften ausgeführt werden dürfen.

Bei der Planung ihrer Apparaturen hält sich TAU an die für das Produkt anwendbaren Vorschriften (siehe anliegende Konformitätserklärung); von grundlegender Wichtigkeit ist, dass sich auch der Installateur bei der Durchführung der Anlage genauestens an die Vorschriften hält.

Personal, das nicht qualifiziert ist oder die Vorschriften nicht kennt, die für die Kategorie „automatische Türen und Tore“ anwendbar sind, darf Installationen und Anlagen keinesfalls ausführen.

Wer sich nicht an die Vorschriften hält, haftet für die Schäden, die von der Anlage verursacht werden können.

Vor der Installation bitte alle Anweisungen genau lesen.

INSTALLATION

Bevor man weitermacht, den korrekten Betrieb des mechanischen Teils überprüfen und kontrollieren, ob der Getriebemotoren richtig nach den jeweiligen Anweisungen installiert ist.

DAS GERÄT MUSS GEMÄß GESETZ 46.90 FACHGERECHT VON QUALIFIZIERTEM PERSONAL INSTALLIERT WERDEN.

Insbesondere erinnern wir an folgendes:

1. die Steuerkarte senkrecht und so nah wie möglich am Getriebemotor anbringen; lange Strecken der Verbindungskabel sind zu vermeiden;
2. Einen Querschnitt der Leistungskabel (Versorgung, Motoren, Masse und Blinkleuchte) von mindestens 1.5 mm² wählen, immer in Abhängigkeit von den Stromaufnahmen und der Leiterlänge. Dies gilt auch für die restlichen Kabel, die von Steuer- und Hilfsvorrichtungen benutzt werden, mit dem Unterschied, dass für diese der Mindestquerschnitt 0.5 mm² sein darf;
3. den Anschluss am Klemmenbrett so ausführen, dass die Schutzart des Gehäuses, das trocken und geschützt installiert werden muss, nicht geändert wird;
4. die Leistungskabel von den Kabeln der Hilfs- und Steuerkreise getrennt halten, insbesondere wenn es sich um lange Strecken handelt;
5. gewöhnlich geschlossene Kontakte, die nicht benutzt sind, müssen kurzgeschlossen werden.

N.B.: Bitte beachten Sie, dass die Erdung der Anlage und die Einhaltung der in jedem Land gültigen Sicherheitsvorschriften Pflicht ist.

ACHTUNG:

- **Verwenden Sie keine Leitungen mit einzeldraht wie z.B. bei den Sprechanlagen, um Unterbrechungen auf der Linie und zu vermeiden;**
- **Verwenden Sie keine alte vorhandene Verkabelung.**

DAS NICHT-EINHALTEN DER OBEN ANGEFÜHRTEN ANLEITUNGEN KANN DEN EINWANDFREIEN BETRIEB DES GERÄTS BEEINTRÄCHTIGEN UND GEFAHREN FÜR PERSONEN HERVORRUFEN. DER HERSTELLER HAFTET DAHER NICHT FÜR BETRIEBSSTÖRUNGEN UND SCHÄDEN, DIE AUF DAS NICHT-EINHALTEN DER ANLEITUNGEN ZURÜCKZUFÜHREN SIND.

Le présent manuel est destiné exclusivement au personnel technique qualifié pour l'installation. Aucune information contenue dans ce fascicule ne peut être considérée comme intéressante pour l'utilisateur final. Ce manuel est joint à l'armoire de commande D750M, il ne doit donc pas être utilisé pour des produits différents !

Recommandations importantes :

Couper l'alimentation électrique de l'armoire avant d'y accéder.

L'armoire de commande D750M est destinée à la commande d'un motoréducteur électromécanique pour l'automatisation de portails et de portes.

Toute autre utilisation est impropre et donc interdite par les normes en vigueur.

Nous nous devons de rappeler que l'automatisation que vous vous apprêtez à exécuter est classée comme "construction d'une machine" et rentre donc dans le domaine d'application de la Directive Européenne 89/392 CEE (Directive Machines).

Cette directive, dans ses grandes lignes, prévoit que :

- l'installation doit être exécutée exclusivement par du personnel qualifié et expert ;
- qui effectue l'installation devra procéder au préalable à "l'analyse des risques" de la machine ;
- l'installation devra être faite dans les "règles de l'art", c'est-à-dire en appliquant les normes ;
- l'installateur devra remettre au propriétaire de la machine la "déclaration de conformité".

Il est donc clair que l'installation et les éventuelles interventions de maintenance doivent être effectuées exclusivement par du personnel professionnellement qualifié, conformément aux prescriptions des lois, normes ou directives en vigueur.

Dans le projet de ses appareils, TAU respecte les normes applicables au produit (voir la déclaration de conformité jointe) ; il est fondamental que l'installateur lui aussi, lorsque qu'il réalise l'installation, respecte scrupuleusement les normes.

Tout personnel non qualifié ou ne connaissant pas les normes applicables à la catégorie des "portails et portes automatiques" doit absolument s'abstenir d'effectuer des installations.

Qui ne respecte pas les normes est responsable des dommages que l'installation pourra causer !

Nous conseillons de lire attentivement toutes les instructions avant de procéder à l'installation.

INSTALLATION

Avant de procéder, s'assurer du bon fonctionnement de la partie mécanique. Vérifier en outre que le groupe opérateur a été correctement installé en suivant les instructions correspondantes.

L'INSTALLATION DE L'EQUIPEMENT DOIT ETRE REALISEE "SELON LES REGLES DE L'ART" PAR LE PERSONNEL COMPETENT AYANT LES QUALITES REQUISES PAR LA LOI.

En particulier, nous rappelons de :

1. positionner la carte verticalement et le plus près possible du motoréducteur, en évitant les longs parcours des câbles de connexion ;
2. choisir une section des câbles de puissance (alimentation, moteurs, mise à la terre et clignotant) d'au moins 1,5 mm² et dans tous les cas, adaptée aux absorptions et à la longueur des conducteurs. Cette observation est valable également pour le reste des câbles utilisés par les dispositifs de commande et les auxiliaires à la seule différence que la section minimum est réduite à 0,5 mm² ;
3. se connecter au bornier de manière à ne pas altérer l'indice de protection assuré par l'armoire qui doit être placée dans un lieu sec et protégé ;
4. maintenir les câbles de puissance séparés des câbles des circuits auxiliaires et de commande, en particulier sur les longs parcours ;
5. shunter les contacts Normalement Fermés qui ne sont pas utilisés.

N.B. : nous rappelons l'obligation de mettre l'installation à la terre et de respecter les normes de sécurité en vigueur dans le pays d'installation.

ATTENTION :

- **Ne pas utiliser les câbles unifilaires (à conducteur unique), par exemple ceux des interphones, afin d'éviter les coupures sur la ligne et les faux contacts ;**
- **Ne pas réutiliser les anciens câbles préexistants.**

LANONOBSERVATIONDESINSTRUCTIONSPOURRAITCOMPROMETTRELEBONFONCTIONNEMENT DE L'APPAREILLAGE ET CREER UN DANGER POUR LES PERSONNES, PAR CONSEQUENT LA MAISON DECLINE TOUTE RESPONSABILITE POUR D'EVENTUELLES DETERIORATIONS DUES A UNE UTILISATION NON APPROPRIEE OU NON CONFORME AU MODE D'EMPLOI.

Este manual está destinado sólo al personal técnico cualificado para la instalación. Ninguna información contenida en este manual puede ser considerada interesante para el usuario final. Este manual acompaña a la central D750M; por lo tanto, ¡no debe utilizarse para otro tipo de producto!

Advertencias importantes:

Corte la alimentación de red a la tarjeta antes de acceder a ella.

La central D750M está destinada al accionamiento de un motorreductor electromecánico para la automatización de cancelas, puertas y portones.

Cualquier otro uso es considerado inadecuado y, por consiguiente, está prohibido por las normativas vigentes.

Es nuestro deber recordarle que la automatización que está por realizar está clasificada como «construcción de una máquina» y, por consiguiente, entra dentro del campo de aplicación de la directiva europea 89/392 CEE (Directiva de máquinas).

Dicha normativa, en los puntos fundamentales, prevé que:

- la instalación debe ser efectuada sólo por personal cualificado y experto;
- la persona que efectúe la instalación deberá analizar preventivamente los riesgos de la máquina;
- la instalación deberá ser hecha según las reglas del arte, es decir aplicando las normas;
- por último, habrá que expedir al dueño de la máquina la «declaración de conformidad».

Por consiguiente, es evidente que la instalación y los posibles trabajos de mantenimiento deben ser efectuados por personal cualificado, de acuerdo con cuanto previsto por las leyes, normas y directivas vigentes.

Durante el diseño de sus equipos, TAU respeta las normativas aplicables al producto (véase la declaración de conformidad adjunta); también es fundamental que el instalador, al realizar la instalación, respete escrupulosamente las normas.

Personal no cualificado, o que no conozca las normativas aplicables a la categoría de las «cancelas y puertas automáticas», debe abstenerse de efectuar instalaciones.

¡Quien no respeta las normativas es responsable de los daños que la instalación podría provocar!

se aconseja leer con atención todas las instrucciones antes de proceder con la instalación.

INSTALACIÓN

Antes de continuar, asegúrese de que la parte mecánica funcione bien. También controle que el grupo motorreductor esté instalado correctamente siguiendo las instrucciones respectivas.

LA INSTALACIÓN DEL EQUIPO DEBE SER HECHA CORRECTAMENTE POR PERSONAL QUE REÚNA LOS REQUISITOS DISPUESTOS POR LA LEY 46/90.

En particular, recordamos que:

1. coloque la tarjeta verticalmente y lo más cerca posible del motorreductor, evitando trechos largos de los cables de conexión;
2. elija la sección de los cables de potencia (alimentación, motores, tierra y luz intermitente) de 1,5 mm² como mínimo y según las absorciones y la longitud de los conductores. Todo esto es válido para la remanencia de los cables usados por dispositivos de mando y auxiliares, con la única diferencia de que la sección mínima es 0,5 mm² más pequeña;
3. conéctese a la regleta de conexiones sin modificar el grado de protección de la caja, la que debe colocarse en un lugar seco y protegido;
4. mantenga separados los cables de potencia de los cables de los circuitos auxiliares y de mando, especialmente en los recorridos largos;
5. cortocircuite los contactos Normalmente Cerrados que no se deban utilizar.

N.B.: se recuerda que es obligatorio conectar a tierra el equipo y respetar las normas de seguridad vigentes en cada país.

ATENCIÓN:

- no utilicen cables monoconductores (como por ejemplo los del interfono) para evitar interrupciones en la línea y falsos contactos;
- no utilicen cables viejos preexistentes.

LA INOBSERVANCIA DE LAS INSTRUCCIONES ANTEDICHAS PUEDE PERJUDICAR EL FUNCIONAMIENTO CORRECTO DEL EQUIPO Y CONSTITUIR UN PELIGRO PARA LAS PERSONAS; EL "FABRICANTE" NO SE CONSIDERA RESPONSABLE POR POSIBLES PROBLEMAS DE FUNCIONAMIENTO Y DAÑOS QUE DE ELLOS SE DERIVEN.

Pag. 9	ITALIANO
Pag. 14	ENGLISH
Pag. 19	DEUTSCH
Pag. 24	FRANÇAIS
Pag. 29	ESPAÑOL
Pag. 34	SCHEMA CABLAGGIO D750M / D750M WIRING DIAGRAM / SCHALTPLAN DER D750M / SCHÉMA CÂBLAGE D750M / ESQUEMA DEL CABLEADO D750M
Pag. 36	DICHIARAZIONE CE / KONFORMITÄTSEKTLÄRUNG / DECLARATION OF CONFORMITY / DECLARATION DE CONFORMITY / DECLARACIÓN DE CONFORMIDAD
Pag. 38	GARANZIA / GARANTIE / GUARANTEE / GARANTIE / GARANTÍA

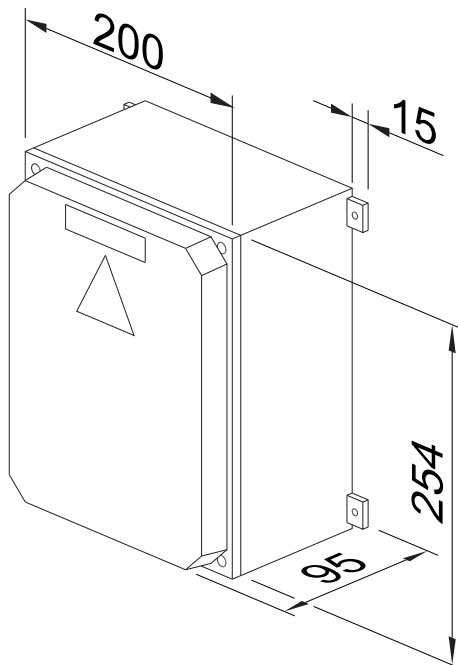

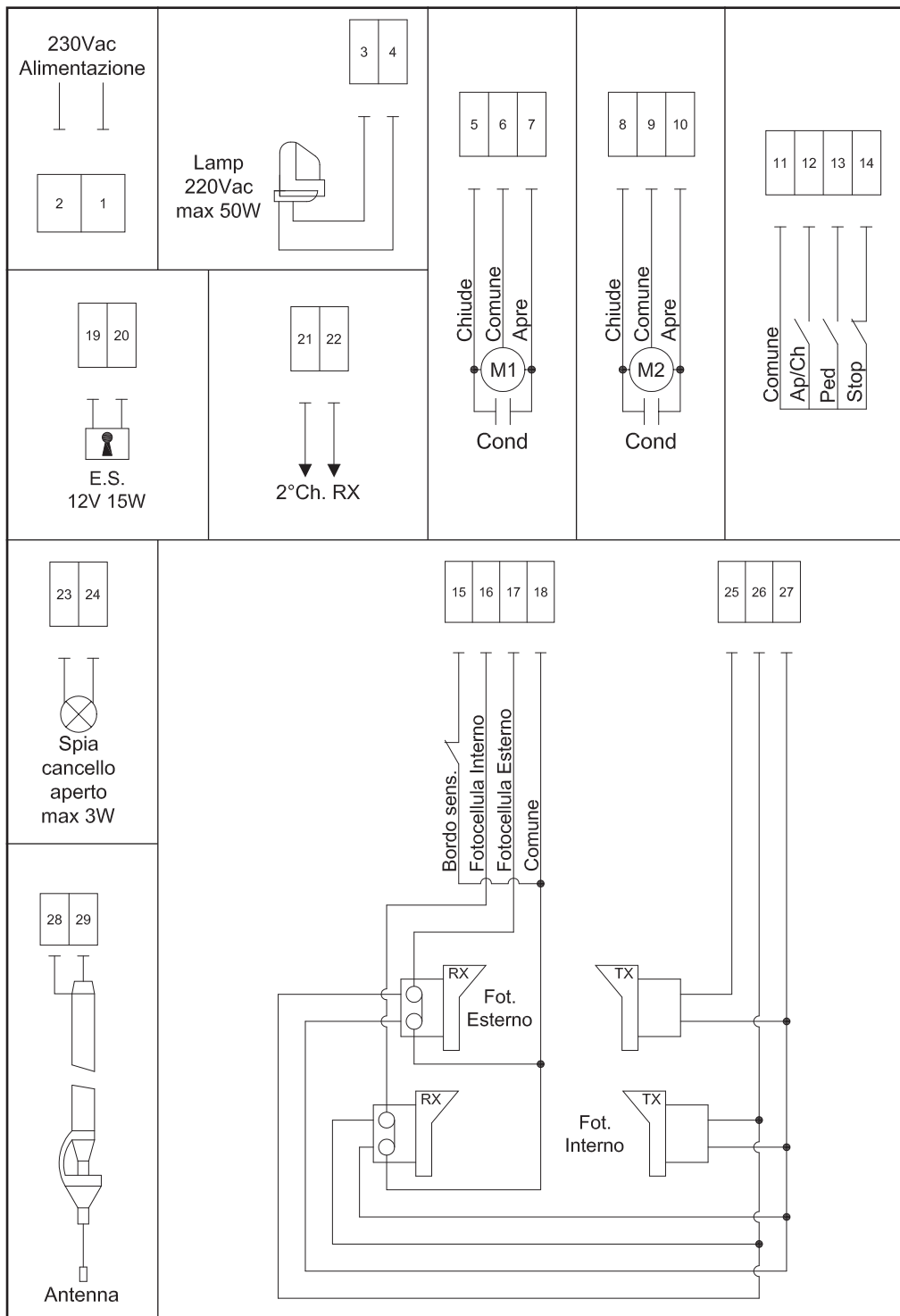

SCHEDA DI COMANDO PER DUE MOTORI MONOFASE 230 Vac

La scheda D750M è provvista di controllo elettronico delle sicurezze (fotocellule); tale verifica viene effettuata sulla fotocellula esterna solamente togliendo e ripristinando l'alimentazione, cosicché il microprocessore della centrale controlli che il relè abbia effettuato uno scambio senza problemi. Se ciò non avviene, la centrale per sicurezza si blocca.

- LOGICA CON MICROPROCESSORE
- LEDS DI AUTODIAGNOSI
- PROTEZIONE INGRESSO LINEA CON FUSIBILE
- LIMITATORE DI COPPIA ELETTRONICO INCORPORATO
- VERIFICA ELETTRONICA DISPOSITIVI DI SICUREZZA
- FUNZIONE INGRESSO PEDONALE
- CIRCUITO LAMPEGGIO INCORPORATO
- RADIO RICEVITORE 433,92 MHz INTEGRATO A 2 CANALI (CH)
- FUNZIONE "RALLENTAMENTO" IN APERTURA E IN CHIUSURA

COLLAUDO

A collegamento ultimato:

- ➔ I Leds verdi LS devono essere tutti accesi (corrispondono ciascuno ad un ingresso Normalmente Chiuso).
- ➔ Si spengono solo quando sono interessati i comandi ai quali sono associati.
- ➔ I Leds rossi LS devono essere tutti spenti (corrispondono ciascuno ad un ingresso Normalmente Aperto) si accendono solo quando sono attivi i comandi ai quali sono associati.

CARATTERISTICHE TECNICHE

Alimentazione scheda	230Vac - 50Hz
Potenza nominale max. motori	600 W ca.
Fusibile rapido protezione linea (F1 - 5x20)	F 6,3 A
Tensione circuiti alimentazione motore	230 Vac
Tensione alimentazione circuiti dispositivi ausiliari	24 Vac
Fusibile rapido protezione linea 24 V ac (F2 - 5x20)	F 1,6 A
Tensioni alimentazioni circuiti logici	5 Vdc
Temperatura di funzionamento	-20°C ÷ + 70 °C
Grado di protezione del contenitore	IP43

LED DI DIAGNOSI

DL1	led rosso di segnalazione pulsante APRE/CHIUDE
DL2	led rosso di segnalazione pulsante PEDONALE
DL3	led verde di segnalazione pulsante STOP
DL4	led verde di segnalazione BORDO SENSIBILE
DL5	led verde di segnalazione FOTOCELLULE INTERNE
DL6	led verde di segnalazione FOTOCELLULE ESTERNE
DL7	led rosso di segnalazione programmazione RADIOCOMANDI

Legenda:

N.C. = Normalmente Chiuso

N.A. = Normalmente Aperto

- 1 - 2 ingresso ALIMENTAZIONE 230 V ac 50 Hz monofase;
- M2** connettore primario trasformatore [n°1 filo blu (230V) + n°1 filo rosso (V_SET) + n°1 filo nero (230V)];
Regolazione potenza motori
Il filo rosso (V_SET) permette di selezionare la tensione di uscita dei motori, quindi la loro forza di spinta.
- M5** connettore secondario trasformatore [n°1 filo blu (0V) + n°1 filo marrone (15V) + n°1 filo bianco (24V) + n°1 filo nero (0V) + n°1 filo rosso (12V)];
- 3 - 4 uscita LAMPEGGIANTE 230 V ac, 50 W max. Il segnale fornito è già opportunamente modulato per l'uso diretto. La frequenza di lampeggio è leggermente superiore in fase di chiusura;
- 5 - 6 - 7 uscita alimentazione MOTORE M1 (motore che apre l'anta del cancello con l'elettroserratura), 230 Vac, max 300 W; 5=CHIUDE, 6=COMUNE, 7=APRE.
N.B.: collegare il condensatore fra i morsetti 5 e 7;
- 8 - 9 -10 uscita alimentazione MOTORE M2, 230 Vac, max 300 W; 8=CHIUDE, 9=COMUNE, 10=APRE.
N.B.: collegare il condensatore fra i morsetti 8 e 10;
- 11 - 12 ingresso pulsante APRE/CHIUDE (contatto normalmente aperto); per le modalità d'uso vedi le funzioni del dip-switch nr 2 (11=COMUNE);
- 11 - 13 ingresso contatto N.A. pulsante PEDONALE - Comanda l'apertura e la chiusura totale del motore 1 ed è regolato nel funzionamento dal dip-switch 2 (11 = COMUNE);
- 11 - 14 ingresso pulsante STOP (contatto normalmente chiuso); il suo intervento provoca l'arresto dell'automazione. Al successivo comando l'automazione esegue una manovra opposta alla precedente (11=COMUNE);
- 15 - 18 ingresso BORDO SENSIBILE (costa fissa, dip 10 OFF) o BORDO SENSIBILE RESISTIVO 8,2 K Ω (dip 10 ON), (contatto normalmente chiuso);
Funziona solo durante la fase di apertura del cancello e provoca la fermata temporanea del cancello e una parziale richiusura dello stesso per circa 20 cm. liberando così l'eventuale ostacolo (18=COMUNE).
- 16 - 18 Ingresso FOTOCELLULE O DISPOSITIVI DI SICUREZZA INTERNI al cancello (contatto Normalmente chiuso); 18=COMUNE.
Il loro intervento, in fase di apertura, provoca l'arresto temporaneo del cancello fino a rimozione dell'ostacolo rilevato; in fase di chiusura provoca l'arresto seguito dalla totale riapertura del cancello;
- 17 - 18 Ingresso FOTOCELLULE O DISPOSITIVI DI SICUREZZA ESTERNI al cancello (contatto Normalmente chiuso); 18=COMUNE. Il loro intervento, efficace solo in fase di chiusura, provoca l'arresto seguito dalla totale riapertura del cancello.
- N.B.** Il trasmettitore della fotocellula deve sempre essere alimentato dai mors. 25 - 27 alimentazione, in quanto su questo si effettua la verifica del sistema di sicurezza, quindi senza questo collegamento la centralina non accetterà nessun comando di apertura. Per eliminare la verifica del sistema di sicurezza porre il dip-switch n°6 in posizione OFF.
- 19 - 20 uscita alimentazione ELETTROSERRATURA 12 Vac max 15 W;
- 21 - 22 uscita 2° CANALE RADIO; modalità di uscita selezionabile mediante i Dip 7 - 8;

- 23 - 24** uscita SPIA CANCELLO APERTO; 24 V ac, max 3W; la spia si illumina con la stessa frequenza del lampeggiante per tutta la corsa in apertura e in chiusura per rimanere, accesa se il cancello è aperto, spenta a completamento della fase di chiusura;
- 25 - 27** Uscita alimentazione 24 Vac fotocellula trasmettente esterna per verifica dispositivi di sicurezza. (collegare solo la fotocellula TX esterna) max. nr. 2 trasmettitori fotocellule;
- 26 - 27** Uscita 24Vac, 10W per l'alimentazione di fotocellule, ricevitori esterni, ecc.
- 28 - 29** ingresso ANTENNA (28=MASSA, 29=SEGNALE);

REGOLAZIONI LOGICHE

TRIMMER

R. ANTA

regolazione ritardo 2° motore: in chiusura da 2 a 10 sec. ca., in apertura da 2 a 4 sec. ca.;

T. LAV.

regolazione tempo di lavoro da 5 a 60 sec. ca.

CH. AUTO

regolazione tempo di richiusura automatica da 2 a 120 secondi.

RALL.

regolazione tempo di rallentamento da 0 a 40 sec. ca.

NOTA:

ruotando i TRIMMER in senso orario si aumentano le regolazioni, viceversa, ruotandoli in senso antiorario, diminuiscono.

PROCEDURA DI IMPOSTAZIONE DEL RALLENTAMENTO

- Porre il dip 4 in OFF (rallentamento disabilitato);
- portare le ante in posizione di chiusura;
- tramite il trimmer T.LAV. regolare la "corsa veloce" desiderata delle ante. Verificare l'esatta impostazione con una manovra di prova.

ATTENZIONE: l'anta non deve aprire completamente, ma deve arrestarsi una volta trascorso il tempo precedentemente impostato tramite il trimmer T.LAV.

- Dopo aver riportato le ante in posizione di chiusura, abilitare il rall (dip 4 in ON).
- Impostare, tramite il trimmer RALL, un tempo sufficiente a completare la manovra di apertura. Al termine verificare l'esatta impostazione dei parametri effettuando una manovra di prova.

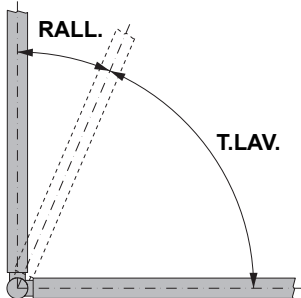

NOTA: con RALL abilitato (dip 4 in ON), la corsa totale dell'anta è data dalla somma dei tempi impostati sui due trimmer (T.LAV. + RALL.).

DIP SWITCH

- 1 ON:** ad apertura completata, la chiusura del cancello è automatica trascorso un tempo impostato sul trimmer T.C.A.;
- OFF:** la chiusura necessita di un comando manuale;
- 2 ON:** ad automazione funzionante, una sequenza di comandi di apertura/chiusura induce il cancello ad una APERTURA-CHIUSURA-APERTURA-CHIUSURA, etc. (vedi anche dip switch 4);
- OFF:** nelle stesse condizioni, la stessa sequenza di comandi di apertura/chiusura induce il cancello ad una APERTURA-STOP-CHIUSURA-STOP-APERTURA-STOP, etc. (funzione passo-passo);
- 3 ON:** il cancello in fase di apertura ignora i comandi di chiusura (NO REVERSE);
- OFF:** il cancello si comporta secondo la regolazione del dip-switch 2;

- 4 **ON:** la funzione rallentamento è inserita e può essere regolata agendo sul trimmer RALL. (vedi "PROCEDURA DI IMPOSTAZIONE DEL RALLENTAMENTO");
OFF: la funzione rallentamento è esclusa;
- 5 **ON:** la funzione prelampeggio è abilitata;
OFF: la funzione prelampeggio è disabilitata;
- 6 **ON:** la funzione "verifica delle fotocellule" è inserita;
OFF: la funzione "verifica delle fotocellule" è disinserita. N.B.: da utilizzare quando non si usano le fotocellule;
- 7 **ON:** la funzione monostabile del relè di comando CH2 (morsetti nr 21 e 22) è inserita;
OFF: la funzione bistabile (o PASSO-PASSO) del relè di comando CH2 (morsetti nr 21 e 22) è inserita;
- 8 **ON:** con il dip-switch 7 in ON (funzione monostabile) il contatto N.A. rimane chiuso per 180 sec. (tempo fisso non variabile per il comando temporizzato delle luci);
OFF: con il dip-switch 7 in ON (funzione monostabile) il contatto N.A. rimane chiuso per 2 sec. (tempo fisso non variabile per il comando di una seconda automazione).
- 9 **ON:** la funzione "colpo d'ariete" è inserita. Permette lo sgancio dell'elettroserratura (da utilizzarsi solo se è presente l'elettroserratura);
OFF: la funzione "colpo d'ariete" è disinserita;
N.B.: con funzione inserita, il rallentamento è attivo SOLO durante la fase di apertura.
- 10 **ON:** BORDO SENSIBILE RESISTIVO (morsetto nr 15)
OFF: BORDO SENSIBILE - costa fissa (morsetto nr 15)

ATTENZIONE:

Per ogni coppia di morsetti facenti capo ad un contatto N.C. non utilizzato, bisogna effettuare un cortocircuito per poter garantire il normale funzionamento della scheda.

L'impianto di massa a terra del portone deve essere conforme alle norme vigenti. La Casa Costruttrice declina ogni responsabilità per i danni derivanti da eventuali inosservanze in materia.

Dip-switches

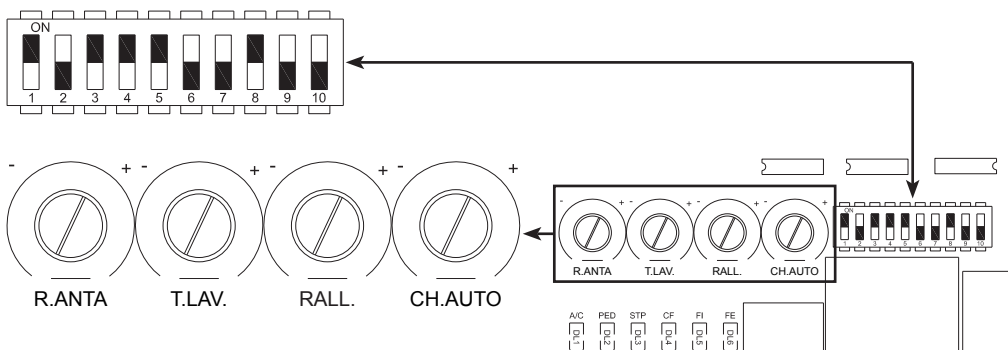

RADIO RICEVITORE 433,92 MHz INTEGRATO

Il radio ricevitore può apprendere fino ad un max di 24 codici a dip-switches (TXD2, TXD4, BUG2, BUG4, SLIM, SLIM-C) o rolling code (BUG2R, BUG4R, SLIM-R) da impostare liberamente su due canali.

Il primo canale comanda direttamente la scheda di comando per l'apertura dell'automazione; il secondo canale comanda un relè per un contatto pulito N.A. in uscita (morsetti nr 21 e 22, max 24 Vac, 1 A).

La modalità di apprendimento (dip-switches o rolling code) viene determinata dal primo radiocomando e rimarrà la stessa fino alla cancellazione totale di tutti i codici.

APPRENDIMENTO RADIOCOMANDI

P1 = APRE/CHIUDE

P2 = 2° canale

- 1_ premere brevemente il tasto P1 se si desidera associare un radiocomando alla funzione APRE/CHIUDE;
- 2_ il led DL7 si spegne per indicare la modalità di apprendimento dei codici (se non viene immesso nessun codice entro 10 secondi, la scheda esce dalla modalità di programmazione);
- 3_ premere il tasto del radiocomando che si desidera utilizzare;
- 4_ il led DL7 si riaccende per segnalare l'avvenuta memorizzazione (se ciò non accade, attendere 10 secondi e riprendere dal punto 1);
- 5_ se si desidera memorizzare altri radiocomandi, ripetere la procedura dal punto 1 fino ad un massimo di 24 trasmettitori;
- 6_ se si desidera effettuare la memorizzazione sul 2° canale, ripetere la procedura dal punto 1 utilizzando il tasto P2 anziché il tasto P1;
- 7_ se si desidera uscire dalla modalità di apprendimento senza memorizzare un codice, premere brevemente il tasto P1 o il tasto P2.

N.B.: nel caso di superamento del nr massimo di radiocomandi (nr 24), il led DL7 inizierà a lampeggiare velocemente per circa 3 secondi senza però eseguire la memorizzazione.

Se si dispone di radiocomandi mod. SLIM-R o BUG-R programmati tramite il TAU-PROG, è possibile memorizzarli senza agire sui tasti P1 e P2 della centrale. In questo caso fare riferimento alle istruzioni dei singoli radiocomandi per eseguire la procedura di memorizzazione via radio.

PROGRAMMAZIONE REMOTA TRAMITE SLIM-R

Con la nuova versione di software V 2.xx è possibile eseguire l'apprendimento remoto della nuova versione di radiocomandi SLIM-R, ossia senza agire direttamente sul tasto di programmazione della ricevente.

Sarà sufficiente disporre di un radiocomando già programmato nella ricevente per poter aprire la procedura di programmazione remota dei nuovi radiocomandi, programmati tramite TAUPROG. Seguire la procedura riportata sulle istruzioni del radiocomando SLIM-R.

CANCELLAZIONE RADIOCOMANDI

- 1_ tenere premuto per 3 secondi ca. il tasto P1 al fine di cancellare tutti i radiocomandi ad esso associati;
- 2_ il led DL7 inizia a lampeggiare lentamente per indicare che la modalità di cancellazione è attivata;
- 3_ tenere premuto nuovamente il tasto P1 per 3 secondi;
- 4_ il led DL7 si spegne per 3 secondi ca. per poi riaccendersi fisso ad indicare l'avvenuta cancellazione;
- 5_ riprendere la procedura dal punto 1 utilizzando il tasto P2 per cancellare tutti i radiocomandi ad esso associati;
- 6_ se si desidera uscire dalla modalità di cancellazione senza memorizzare un codice, premere brevemente il tasto P1 o il tasto P2.

ATTENZIONE: Se si desidera memorizzare un nuovo tipo di telecomando (es: da dip-switches a rolling code o viceversa) è necessario cancellare entrambi i canali.

MALFUNZIONAMENTI: POSSIBILI CAUSE E RIMEDI

1- L'automazione non parte

- a- Verificare con lo strumento (Multimetro) la presenza dell'alimentazione 230Vac;
- b- Verificare che i contatti N.C. della scheda siano effettivamente normalmente chiusi (4 led verdi accesi);
- c- Impostare il dip 6 (fototest) su OFF;
- d- Controllare con lo strumento (Multimetro) che i fusibili siano integri.

2- Il radiocomando ha poca portata

- a- Controllare che il collegamento della massa e del segnale dell'antenna non sia invertito;
- b- Non eseguire giunzioni per allungare il cavo dell'antenna;
- c- Non installare l'antenna in posizioni basse o in posizioni nascoste dalla muratura o dal pilastro;
- d- Controllare lo stato delle pile del radiocomando.

3- Il cancello si apre al contrario

Invertire tra loro i collegamenti dei motori sulla morsettiera (morsetti 5 e 7 per il motore 1; morsetti 8 e 10 per il motore 2);

CONTROL CARD FOR TWO SINGLE-PHASE MOTORS 230 Vac

The D750M panel features an electronic photocell control system which switches the external photocell transmitter on and off thereby causing the control unit microprocessor to check whether the relay switches correctly. If this does not happen, the control unit is automatically blocked

- MICROPROCESSOR-CONTROLLED LOGIC
- SELF-DIAGNOSIS LED's
- LINE INPUT FUSE
- BUILT-IN TORQUE LIMITING DEVICE
- ELECTRONIC CONTROL OF SAFETY DEVICES
- PEDESTRIAN ENTRY FUNCTION
- BUILT-IN FLASHING LIGHT CIRCUIT
- 433.92 MHz 2 CHANNEL BUILT-IN RADIO RECEIVER (CH)
- "SLOW-DOWN" FUNCTION IN OPENING AND IN CLOSING PHASE

TESTING

When all connections have been made:

- ➔ All the green LS LED's must be on (each corresponds to a Normally Closed input).
- ➔ They only turn off when the commands they are associated with are active.
- ➔ All the red LS LED's must be off (each corresponds to a Normally Open input) they only turn on when the commands they are associated with are active.

TECHNICAL CHARACTERISTICS

Power input to board	230Vac - 50Hz
Max motors nominal power	600 W ca.
Primary input line rapid fuse (F1 - 5x20)	F 6,3 A
Input voltage of motor circuits	230 Vac
Input voltage of auxiliary circuits	24 Vac
24Vac line rapid fuse (F2 - 5x20)	F 1,6 A
Logic circuit input voltage	5 Vdc
Working temperature	-20°C ÷ + 70 °C
Box protected to	IP43

DIAGNOSTICS LED

DL1	OPEN/CLOSE button red LED signal
DL2	PEDESTRIAN button red LED signal
DL3	STOP button green LED signal
DL4	SENSITIVE EDGE green LED signal
DL5	INTERNAL PHOTOCCELL green LED signal
DL6	EXTERNAL PHOTOCCELL green LED signal
DL7	RADIO CONTROLS programming red LED signal

TERMINAL BOARD CONNECTIONS

Key:

N.C. = Normally Closed

N.O. = Normally Open

- 1 - 2** POWER input 230Vac, 50Hz, single-phase;
- M2** transformer primary connector [1 blue wire (230V) + 1 red wire (V_SET) + 1 black wire (0V)];
Tuning of the engines power
The red wire (V_SET) allow to select the output-voltage of the engines, consequently their thrust-forces.
- M5** transformer secondary connector [1 blue wire (0V) + 1 brown wire (15V) + 1 white wire (24V) + 1 black wire (0V) + 1 red wire (12V)];
- 3 - 4** FLASHING LIGHT output 230Vac, 20W max. The signal is already modulated for direct use. Flashing frequency increases slightly during closing;
- 5 - 6 - 7** MOTOR M1 power output (opens the leaf fitted with the electric lock), 230 Vac, max. 300 W. 5=CLOSE, 6=COMMON, 7=OPEN.
N.B.: connect the capacitor between terminals 5 and 7;
- 8 - 9 -10** MOTOR M2 power output, 230 Vac, max. 300 W. 8=CLOSE, 9=COMMON., 10=OPEN.
N.B.: connect the capacitor between terminals 8 and 10;
- 11 - 12** OPEN/CLOSE button input (contact normally open); for operating information see dip switch 2 function (COMMON=11);
- 11 - 13** N.O. PEDESTRIAN button contact input – commands total opening and closing of motor 1 – governed by dip-switch 2 (COMMON=11);
- 11 - 14** STOP button input (normally closed contact); this stops the automatic system. At the next command, the opposite operation to the previous one is performed (COMMON=9);
- 15 - 18** SENSITIVE EDGE input (fixed edge, dip 10 OFF) or 8,2 KΩ RESISTIVE SENSITIVE EDGE (dip 10 ON), (normally closed contact);
Works only when the gate is opening; temporarily stops the gate and partially closes it by about 20 cm in order to allow the obstacle to be removed. (COMMON=18).
- 16 - 18** PHOTOCCELL OR SAFETY DEVICE input INSIDE the gate (Normally Closed contact); COMMON=18.
When these devices trigger during the opening phase, they temporarily stop the gate until the obstacle has been removed; during the closing phase they stop the gate and then totally open it again.
- 17 - 18** PHOTOCCELL OR SAFETY DEVICE input OUTSIDE the gate (Normally Closed contact); COMMON=18.
Then these devices trigger during the closing phase, they stop the gate and then totally open it again.
- N.B.** Because the control of the safety system is performed on the photocell's transmitter, this must always be powered by terminals 25 – 27, therefore if this connection is broken the control unit will not accept any opening command. To eliminate the safety system control, position dip-switch 6 to OFF.
- 19 - 20** ELECTRIC LOCK power output 12 Vac max. 15 W;

- 21 - 22 2nd RADIO CHANNEL output; the output mode can be selected by Dip 7 - 8;
- 23 - 24 GATE OPEN WARNING LIGHT output; 24 V ac, max 3W; the light lights with the same frequency as that of the flashing light for the entire opening and closing manoeuvre and remains on if the gate is open and off when the gate has closed;
- 25 - 27 24 Vac external transmitting photocell power supply output for safety device control (connect the external TX photocell only) max. of 2 photocell transmitters;
- 26 - 27 24Vac output, 10W for the power supply of photocells, external receivers, etc.
- 28 - 29 AERIAL input (EARTH=28, SIGNAL=29);

LOGIC ADJUSTMENTS

TRIMMER

- R. ANTA** second motor delay adjustment: during closing cycle from approx. 2 to 10 sec.; during opening from approx. 2 to 4 sec.
- T. LAV.** Work Time adjustment: from approx. 5 to 60 seconds.
- CH.AUTO** Automatic closing time adjustment from 2 to 120 seconds.
- RALL.** adjustment of delay time from approx. 0 to 40 sec.
- N.B.:** **turn the TRIMMER clockwise to increase adjustments; turn it anticlockwise to decrease.**

DECELERATION SETTING PROCEDURE

- Set dip 4 to OFF (deceleration disabled);
 - move the leafs to the closing position;
 - use the trimmer T.LAV. to set the leaf "high speed travel" as required. Check the precise setting by means of a test manoeuvre.
- CAUTION: the leaf must not open completely, but has to stop on elapse of the time previously set on trimmer T.LAV.**
- After returning the leafs to the closing position, enable decel. (dip 4 set to ON).
 - Use the trimmer RALL. to set a time sufficient to complete the opening manoeuvre. At the end, check the precise setting by means of a test manoeuvre.

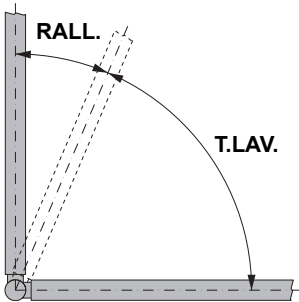

NOTE: with RALL. enabled (dip 4 ON), the total travel of the leaf is obtained from the total of the times set on the two trimmers (T.LAV. + RALL.).

DIP SWITCH

- 1 **ON:** after opening, the gate automatically closes when the delay set on the T.C.A. trimmer expires;
OFF: automatic closing disabled;
- 2 **ON:** with automatic closing enabled, a sequence of open/close commands causes the gate to OPENCLOSE-OPEN-CLOSE etc (see also dip switch 4);
OFF: in the same conditions, the same command sequence causes the gate to OPEN-STOP-CLOSE-STOP-OPEN-STOP (step-by-step);

- 3 **ON:** the gate ignores the close command while it is opening (NO REVERSE);
OFF: the gate behaves according to the position of dip-switch n° 2;
- 4 **ON:** the deceleration function is on and can be adjusted by means of the RALL trimmer (see "DECELERATION SETTING PROCEDURE");
OFF: the deceleration function is off;
- 5 **ON:** the pre-flashing function enabled;
OFF: the pre-flashing function disabled;
- 6 **ON:** the "photocell test" function is enabled;
OFF: the "photocell test" function is disabled. N.B.: to be used when the photocells are not used;
- 7 **ON:** monostable function of the CH2 control relay (terminals 21 and 22) enabled;
OFF: bistable (or STEP-BY-STEP) function of the CH2 control relay (terminals 21 and 22) enabled;
- 8 **ON:** with dip-switch 7 ON (monostable function), the N.O. contact remains closed for 180 secs. (fixed invariable delay for the timed control of the lights);
OFF: with dip-switch 7 ON (monostable function), the N.O. contact remains closed for 2 secs. (fixed invariable delay for commanding a second automatic system);
- 9 **ON:** the "opening ram blow" function is on. This permits the release of the electric lock (to be used only in the presence of an electric lock);
OFF: the "opening ram blow" function is off;
N.B.: when the function is enabled, deceleration is **ONLY** active during the opening phase.
- 10 **ON:** RESISTIVE SENSITIVE EDGE (terminal no. 15)
OFF: RESISTIVE EDGE - fixed edge (terminal no. 15)

IMPORTANT:

Each pair of terminals attached to an NC contact that is not in use must be short-circuited in order to ensure the proper operation of the board.

The door's earthing system must comply with current standards. The manufacturer will accept no liability for any damage deriving from failure to comply with this requirement.

Dip-switches

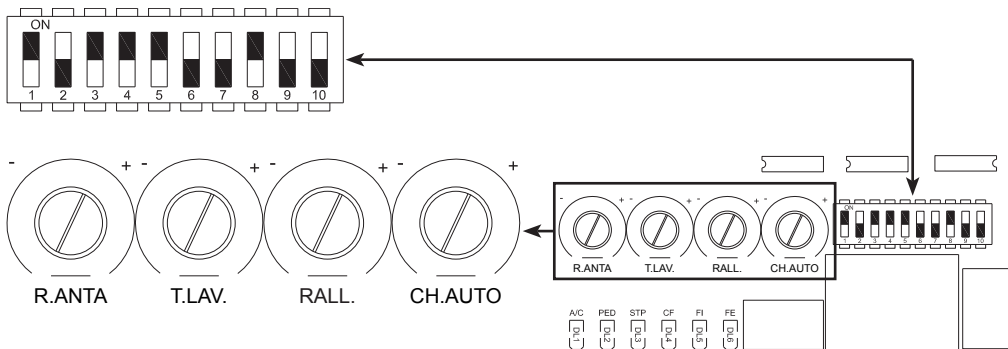

433.92 MHz BUILT-IN RADIO RECEIVER

The radio receiver can learn up to a maximum of 8 dip-switches (TXD2, TXD4, BUG2, BUG4, SLIM, SLIM-C) or rolling codes (BUG2R, BUG4R, SLIM-R) which can be set on the two channels as required.

The first channel directly commands the control board for opening the automatic device; the second channel commands a relay for a N.O. no-voltage output contact (terminals 21 and 22, max. 24 Vac, 1 A).

The learning mode (dip-switch or rolling code) is determined by the first radio control device and remains unchanged until all the codes have been cancelled.

LEARNING SYSTEM FOR RADIO CONTROL DEVICES

P1 = OPEN/CLOSE

P2 = 2nd channel

- 1_ press button P1 briefly to associate a radio control device with the OPEN/CLOSE function;
- 2_ LED DL7 turns off to indicate that the code learning mode has been activated (if no code is entered within 10 seconds, the board exits the programming mode);
- 3_ press the button of the relative radio control device;
- 4_ LED DL7 turns on again to indicate that the code has been memorised (if this does not happen, wait 10 seconds and start again from point 1);
- 5_ to memorise codes to other radio control devices, repeat the procedure from point 1 up to a maximum of 8 transmitters;
- 6_ to memorise codes on the 2nd channel, repeat the procedure from point 1 using button P2 instead of P1;
- 7_ to exit the learning mode without memorising a code, press button P1 or P2 briefly.

N.B.: if the maximum number of radio control devices (8) is exceeded, LED DL7 flashes rapidly for about 3 seconds without memorising the code.

If equipped with radio controls model SLIM-R or BUG-R programmed by means of TAU-PROG, they can be memorised without using control unit keys P1 and P2. In this case refer to the instructions of the specific radio control for the procedure for memorisation via radio.

REMOTE PROGRAMMING BY MEANS OF SLIM-R

With the new version of software V 2.xx it is possible to carry out the remote self-learning of the new version of transmitters SLIM-R, that is without pressing the receiver's programming button.

It will be sufficient to have an already programmed transmitter in the receiver in order to start the procedure of remote programming of the new transmitters, programmed by means of TAUPROG. Follow the procedure written on the instructions of the transmitter SLIM-R.

CANCELLING CODES FROM RADIO CONTROL DEVICES

- 1_ keep button P1 pressed for 3 seconds in order to cancel all the associated radio control devices;
- 2_ LED DL7 flashes slowly to indicate that the cancellation mode has been activated;
- 3_ press button P1 again for 3 seconds;
- 4_ LED DL7 turns off for approx. 3 seconds and then remains steady to indicate that the code has been cancelled;
- 5_ repeat the procedure from point 1 using button P2 to cancel all the associated radio control devices;
- 6_ to exit the learning mode without memorising a code, press button P1 or P2 briefly.

ATTENTION: TO memorise a code on a new type of remote control unit (e.g.: from dip-switch to rolling code or vice-versa) both channels must be cancelled.

MALFUNCTIONS: POSSIBLE CAUSES AND SOLUTION

1- The automation does not start

- a- Check there is 230Vac power supply with the multimeter;
- b- Check that the NC contacts of the card are actually normally closed (4 green LEDs on);
- c- Set dip 6 (phototest) to OFF;
- d- Check that the fuses are intact with the multimeter.

2- The radio control has very little range

- a- Check that the ground and the aerial signal connections have not been inverted;
- b- Do not make joints to increase the length of the aerial wire;
- c- Do not install the aerial in a low position or behind walls or pillars;
- d- Check the state of the radio control batteries.

3- The gate opens the wrong way

Invert the motor connections on the terminal block (terminals 5 and 7 for motor 1; terminals 8 and 10 for motor 2);

STEUERKARTE FÜR ZWEI EINPHASIGE 230 Vac MOTOREN

Die Steuerkarte D750M ist mit einer elektronischen Kontrolle der Sicherheitsvorrichtungen (Fotozellen) ausgestattet; die Überprüfung erfolgt an der externen Fotozelle, indem die Versorgung abgeschaltet und wieder eingeschaltet wird, so dass der Mikroprozessor in der Steuerung kontrolliert, ob das Relais problemlos umgeschaltet hat. Sollte dies nicht der Fall sein, so wird die Steuerung aus Sicherheitsgründen blockiert.

- MIKROPROZESSORLOGIK
- SELBSTDIAGNOSE ÜBER LEDES
- SCHUTZ DES LINIENEINGANGS MIT SICHERUNG
- EINGEBAUTER DREHMOMENTBEGRENZER
- ELEKTRONISCHE ÜBERPRÜFUNG DER SICHERHEITSVORRICHTUNGEN
- FUNKTION „FUßGÄNGERZUGANG“
- EINGEBAUTER BLINKKREIS
- 433,92 MHz FUNKEMPFÄNGER, EINGEBAUT, 2 KANÄLE (CH)
- VERLANGSAMUNGSFUNKTION IM AUF UND ZU LAUF

ENDPRÜFUNG

Nach Beendigung der Anschlüsse:

- ➔ müssen alle grünen LEDs LS leuchten (jede LED entspricht einem gewöhnlich geschlossenen Eingang).
- ➔ schalten diese LEDs nur ab, wenn die Steuervorrichtungen aktiviert sind, mit denen sie kombiniert sind.
- ➔ müssen alle roten LEDs LS abgeschaltet sein (jede LED entspricht einem gewöhnlich geöffneten Eingang). Diese LEDs leuchten nur auf, wenn die Steuervorrichtungen aktiviert sind, mit denen sie kombiniert sind.

TECHNISCHE MERKMALE

Versorgung der Schalt- und Steuertafel	230Vac - 50Hz
Höchstleistung	600 W ca.
Schnellsicherung zum Schutz der Hauptversorgungslinie (F1 - 5x20)	F 6,3 A
Spannung der Motorversorgungskreise	230 Vac
Spannung der Versorgungskreise der Hilfsvorrichtungen	24 Vac
Schnellsicherung zum Schutz der 24 Vac Linie (F2 - 5x20)	F 1,6 A
Versorgungsspannungen der logischen Kreisläufe	5 Vdc
Betriebstemperatur	-20°C ÷ + 70 °C
Schutzart des Gehäuses	IP43

DIAGNOSTICS LED

DL1	rote LED für Taste AUF/ZU
DL2	rote LED für Taste GEHFLÜGEL
DL3	grüne LED für Taste STOPP
DL4	grüne LED für SICHERHEITSLEISTE
DL5	grüne LED für FOTOZELLEN INNEN
DL6	grüne LED für FOTOZELLEN AUS
DL7	rote Anzeige-LED für FUNKSTEUERUNGEN Programmierung

Legende:

N.C. = Gewöhnlich geschlossen
N.A. = Gewöhnlich geöffnet

- 1 - 2 Eingang der VERSORGUNG 230 Vac 50Hz einphasig;
- M2** Verbinder für Primärtransformator [1 blauer Kabel (230V) + 1 roter Kabel (V_SET) + 1 schwarzer Kabel (0V)];
Einstellung der Druckkraft der Motoren
Der Roter Draht (V_SET) ermöglicht das ändern der Druckkraft.
- M5** Verbinder für Sekundärtransformator [1 blauer Kabel (0V) + 1 brauner Kabel (15V) + 1 weißer Kabel (24V) + 1 schwarzer Kabel (0V) + 1 roter Kabel (12V)];
- 3 - 4 Ausgang für 230 Vac BLINKLEUCHTE, max. 20 W. Das gelieferte Signal ist bereits für Direktsteuerung moduliert. Die Blinkfrequenz ist in Schließung etwas schneller;
- 5 - 6 - 7 Ausgang Versorgung Motor 1 (Motor, der den Torflügel mit dem Elektroschloss öffnet), 230 Vac, max 300 W. 5=SCHLIEßT, 6=GEMEINSAMER LEITER, 7=ÖFFNET.
N.B.: den Kondensator zwischen den Klemmen 5 und 7 anschließen;
- 8 - 9 -10 Ausgang Versorgung Motor 2, 230 Vac, max 400 W. 8=SCHLIEßT, 9=GEMEINSAMER LEITER, 10=ÖFFNET.
N.B.: den Kondensator zwischen den Klemmen 8 und 10 anschließen;
- 11 - 12 Eingang für Taste ÖFFNET/SCHLIEßT (gewöhnlich geöffneter Kontakt); für den Gebrauch siehe die Funktion der Dip-Switch Nr. 2 (11=GEMEINSAMER LEITER);
- 11 - 13 Eingang NO-Kontakt GEHFLÜGEL-Taste - Befiehlt das Öffnen und das vollständige Schließen durch Motor 1; wird über den Dip-Switch 2 eingestellt (11=GEMEINSAMER LEITER);
- 11 - 14 Eingang für STOP-Taste (gewöhnlich geschlossener Kontakt); seine Auslösung verursacht das Anhalten der Automatisierung. Beim nächsten Steuerbefehl führt die Automatisierung eine Bewegung aus, die entgegengesetzt zur vorherigen ist (11=GEMEINSAMER LEITER);
- 15 - 18 Eingang SCHALTLEISTE (feste Schaltleiste, dip 10 OFF) oder WIDERSTANDS-SCHALTLEISTE 8,2 K Ω (dip 10 ON), (normalerweise geschlossener Kontakt); Funktioniert nur in Öffnung und verursacht das vorübergehende Anhalten des Tors und ein teilweises Wiederschließen um ca. 20 cm, wodurch ein eventuelles Hindernis frei wird. (18=GEMEINSAMER LEITER).
- 16 - 18 Eingang für FOTOZELLEN oder SICHERHEITSVORRICHTUNGEN AUF DER INNENSEITE DES TORS (normal geschlossener Kontakt); 18 = GEMEINSAMER LEITER.
Ihr Ansprechen verursacht in Öffnung das vorübergehende Anhalten des Tors, bis das wahrgenommene Hindernis beseitigt ist, und in Schließung das Anhalten gefolgt von der vollständigen Öffnung des Tors.
- 17 - 18 Eingang für FOTOZELLEN oder SICHERHEITSVORRICHTUNGEN AUF DER AUßENSEITE des Tors (normal geschlossener Kontakt); 18 = GEMEINSAMER LEITER.
Ihr Ansprechen verursacht in Schließung das Anhalten gefolgt von der vollständigen Öffnung des Tors.
- N.B. Der Senderteil der Fotozelle (TX) muß immer von den Klemmen 25 – 27 Versorgung gespeist sein, da an diesem die Überprüfung des Sicherheitssystems erfolgt und die Steuerzentrale daher ohne diesem Anschluss keinen Öffnungsbefehl akzeptieren wird. Um die Überprüfung des Sicherheitssystems abzustellen, muss der Dip-Switch Nr. 6 auf OFF gestellt werden.**
- 19 - 20 Ausgang Versorgung ELEKTROSCHLOSS 12 Vac max 15 W;
- 21 - 22 Ausgang 2. FUNKKANAL; der Ausgangsmodus kann über die Dip 7 – 8 gewählt werden;

- 23 - 24** Ausgang KONTROLLLAMPE TOR GEÖFFNET; 24 Vac, max. 3W; die Kontrolllampe leuchtet während der gesamten Öffnungs- und Schließbewegung so oft wie die Blinkleuchte auf und bleibt eingeschaltet, wenn das Tor geöffnet ist. Sie schaltet sich aus, nachdem die Schließung beendet ist;
- 25 - 27** Ausgang 24 Vac Versorgung externe TX-Fotozelle zur Überprüfung der Sicherheitsvorrichtungen (nur das externe TX-Element der Fotozelle anschließen) max. Nr. 2 TX-Fotozellenelemente;
- 26 - 27** Ausgang 24Vac, 10W für die Versorgung von Fotozellen, externen RX-Elementen, usw.;
- 28 - 29** Eingang für ANTENNE (MASSE=28, SIGNAL=29);

EINSTELLUNG DER LOGIK

TRIMMER

R. ANTA Einstellung der Verzögerung des zweiten Motors in Schließung (von 2 bis ca. 10 Sek.), bei Öffnung ca. 2 – 4 Sek.;

T. LAV. Einstellung der Arbeitszeit: von 5 bis ca. 60 Sekunden.

TCH. AUTO Einstellung der automatischen Wiederschließzeit von 2 bis 120 Sekunden.

RALL. Einstellung Verlangsamungszeit ca. 0 – 40 Sek.

ANMERKUNG: durch Drehen der Trimmer im Uhrzeigersinn werden die Einstellungen erhöht, durch Drehen gegen den Uhrzeigersinn werden sie verringert.

EINSTELLVERFAHREN DER VERLANGSAMUNG

- Den dip 4 auf OFF stellen (Verlangsamung deaktiviert);
 - den Flügel in geschlossene Stellung bringen;
 - durch den Trimmer T.LAV. die gewünschte „Schnellbewegung“ der Flügel einstellen. Die exakte Einstellung mit einer Prüfbewegung kontrollieren.
- ACHTUNG: Der Flügel darf sich nicht vollständig öffnen, sondern muss anhalten, nachdem die zuvor über den Trimmer T.LAV. eingestellte Zeit vergangen ist.**
- Nachdem der Flügel in die geschlossene Stellung zurückgebracht wurde, das “rall” (Verlangsamung) befähigen (dip 4 auf ON).
 - Über den Trimmer RALL eine ausreichende Zeit zur Vervollständigung der Öffnungsbewegung eingeben. Am Ende die exakte Einstellung der Parameter durch Ausführung einer Prüfbewegung kontrollieren.

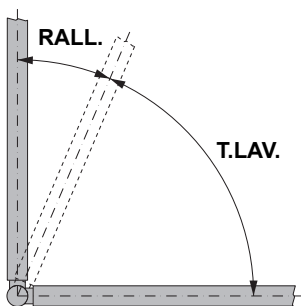

ANMERKUNG: bei befähigtem RALL (VERLANGS.) (dip 4 auf ON), wird der Gesamthub des Flügels von der Summe der in den beiden Trimmern eingestellten Zeiten gegeben (T.LAV. + RALL.) (BETRIEBSZEIT + VERLANGSAMUNG).

DIP SWITCH

- 1 ON:** nach der vollständigen Öffnung erfolgt die Schließung des Tors nach der mit Trimmer T.C.A. eingestellten Zeit auf automatische Weise.
OFF: die automatische Wiederschließung ist abgeschaltet.
- 2 ON:** unter denselben Bedingungen verursacht dieselbe Reihe an Steuerbefehle ÖFFNUNGSCHLIEßUNG-ÖFFNUNG-SCHLIEßUNG, usw (siehe auch Dip-Switch Nr. 4).
OFF: bei funktionierender Automatisierung verursacht eine Reihe Auf-Zu-Steuerbefehlen ÖFFNUNG-STOPSCHLIEßUNG-STOP-ÖFFNUNG-STOP (Funktion Schrittbetrieb).
- 3 ON:** in Öffnung ignoriert das Tor die Schließbefehle. (NO RIVERSE);
OFF: das Tor verhält sich wie mit Dip-switch Nr.2 eingestellt.

- 4 **ON:** die Funktion Verlangsamung ist eingeschaltet und kann mit Trimmer RALL geregelt werden (VERLANGS.) (siehe "VERFAHREN ZUR EINSTELLUNG DER VERLANGSAMUNG");
OFF: die Funktion Verlangsamung ist ausgeschaltet;
- 5 **ON:** Die Funktion Vorwarnung ist aktiviert.
OFF: Die Funktion Vorwarnung ist deaktiviert.
- 6 **ON:** die Funktion „Fotozellentest“ ist eingeschaltet;
OFF: die Funktion „Fotozellentest“ ist abgeschaltet. N.B.: nur verwenden, wenn die Fotozellen benutzt sind;
- 7 **ON:** die monostabile Funktion des Steuerrelais CH2 (Klemmen Nr. 21 und 22) ist eingeschaltet;
OFF: die bistabile Funktion (oder SCHRITTBETRIEB) des Steuerrelais CH2 (Klemmen Nr. 21 und 22) ist eingeschaltet;
- 8 **ON:** mit Dip-Switch 7 auf ON (monostabile Funktion) bleibt der NO-Kontakt 180 Sekunden lang geschlossen (fixe, nicht veränderbare Zeit für die Zeitgebung der Beleuchtung);
OFF: mit Dip-Switch 7 auf ON (monostabile Funktion) bleibt der NO-Kontakt 2 Sekunden lang geschlossen (fixe, nicht veränderbare Zeit für die Steuerung einer zweiten Automatisierung).
- 9 **ON:** die Funktion "Druckstoß" ist eingeschaltet. Sie ermöglicht das Ausspannen des Elektroschlusses (nur verwenden, falls das Elektroschloss vorhanden ist);
OFF: die Funktion "Druckstoß" ist ausgeschaltet;
HINWEIS: bei eingeschalteter Funktion, ist die Verlangsamung NUR während der Öffnung aktiv.
- 10 **ON:** WIDERSTANDSSCHALTLEISTE (Klemme Nr. 15)
OFF: SCHALTLEISTE – feste Schaltleiste (Klemme Nr. 15)

ACHTUNG:

Für jedes Klemmenpaar, an dem ein nicht benutzter NC-Kontakt endet, muss ein Kurzschluss ausgeführt werden, damit die Steuerkarte normal funktioniert.

Die Erdungsanlage des Tors muss den gültigen Vorschriften entsprechen. Die Herstellerfirma übernimmt keinerlei Haftung für Schäden infolge der Nichtbeachtung der diesbezüglichen Vorschriften.

Dip-switches

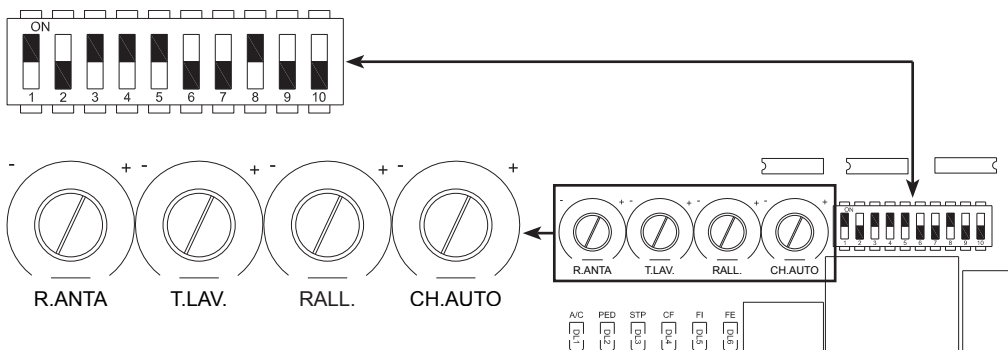

EINGEBAUTER 433.92 MHz FUNKEMPFÄNGER

Der Funkempfänger kann bis zu max. 24 Dip-Switch-Codes (TXD2, TXD4, BUG2, BUG4, SLIM, SLIM-C) oder Rolling Codes (BUG2R, BUG4R, SLIM-R) erlernen, die beliebig an den beiden Kanälen einzustellen sind.

Der erste Kanal steuert die Steuerkarte zur Öffnung der Automatisierung direkt, der zweite Kanal steuert ein Relais für einen im Ausgang potentialfreien NO-Kontakt (Klemmen Nr. 21 und 22, max 24 Vac, 1 A).

Der Erlernungsmodus (Dip-Switches oder Rolling Code) wird durch die erste Funksteuerung bestimmt und bleibt so, bis alle Codes gelöscht werden.

ERLERNUNG DER FUNKSTEUERUNGEN

P1 = ÖFFNET/SCHLIEßT

P2 = 2. Kanal

- 1_ kurz auf Taste P1 drücken, wenn man einer Funksteuerung die Funktion ÖFFNET/SCHLIEßT zuordnen will;
- 2_ die LED DL7 erlischt, um anzuzeigen, dass man sich im Modus Codeerlernung befindet (wird innerhalb von 10 Sekunden kein Code eingegeben, so geht die Steuerkarte aus der Programmierung heraus);
- 3_ auf die Taste der Funksteuerung drücken, die man benutzen will;
- 4_ die LED DL7 leuchtet wieder auf, um die erfolgte Speicherung anzuzeigen (andernfalls 10 Sekunden warten und ab Punkt 1 wiederholen);
- 5_ wenn man andere Funksteuerungen speichern will, das Verfahren ab Punkt 1 wiederholen, bis zu max. 24 Sendern;
- 6_ wenn man die Speicherung am 2. Kanal ausführen will, das Verfahren ab Punkt 1 wiederholen, aber statt Taste P1 die Taste P2 verwenden;
- 7_ wenn man den Erlernungsmodus ohne Speichern eines Codes verlassen will, kurz auf Taste P1 oder P2 drücken.

N.B.: wird die Höchstzahl an Funksteuerungen (Nr. 24) überschritten, so wird die LED DL7 ca. 3 Sekunden lang schnell blinken, ohne eine Speicherung auszuführen.

Wenn man über Funksteuerungen Mod. SLIM-R oder BUG-R verfügt, die über TAU-PROG programmiert wurden, können diese gespeichert werden, ohne die Tasten P1 und P2 der Steuerung zu betätigen. In diesem Fall bezieht man sich auf die Anleitungen der einzelnen Funksteuerungen, um das Speicherverfahren per Funk auszuführen.

FERNPROGRAMMIERUNG MITTELS SLIM-R

Mit der neuen Version von Software V 2.xx ist es möglich, die Fernselbstlernung der neuen Version von Handsendern SLIM-R auszuführen, d.h. ohne die Programmierungstaste des Empfängers zu drücken.

Es wird genügend sein, einen schon programmierten Handsender im Empfänger zu haben, um die Fernprogrammierung der neuen und mittels TAUPROG programmierten Handsender zu starten. Die auf den Anleitungen von Handsender SLIM-R geschriebene Prozedur folgen.

LÖSCHEN VON FUNKSTEUERUNGEN

- 1_ ca. 3 Sekunden lang auf Taste P1 drücken, um alle ihr zugeordneten Funksteuerungen zu löschen;
- 2_ die LED DL7 beginnt ein langsames Blinken, um anzuzeigen, dass der Modus Löschen aktiviert ist;
- 3_ Taste P1 3 weitere Sekunden gedrückt halten;
- 4_ die LED DL7 erlischt ca. 3 Sekunden und leuchtet dann wieder fest auf, um anzuzeigen, dass das Löschen ausgeführt ist;
- 5_ das Verfahren ab Punkt 1 an Taste P2 wiederholen, um alle ihr zugeordneten Funksteuerungen zu löschen;
- 6_ wenn man den Löschmodus ohne Löschen eines Codes verlassen will, kurz auf Taste P1 oder P2 drücken.

ACHTUNG: Wenn man einen neuen Typ einer Funksteuerung speichern will (z.B. von Dip-Switches auf Rolling Code oder umgekehrt) müssen beide Kanäle gelöscht werden.

BETRIEBSSTÖRUNGEN: MÖGLICHE URSACHEN UND ABHILFEN

1- Kein Start der Automatisierung

- a- Mit einem Multimeter prüfen, ob die 230 Vac Versorgung vorhanden ist.
- b- Prüfen, dass die NC-Kontakte der Steuerkarte effektiv gewöhnlich geschlossen sind (4 grüne LEDs eingeschaltet);
- c- Dip 6 (Fotozellentest) auf OFF stellen;
- d- Die Sicherungen mit dem Multimeter kontrollieren;

2- Funksteuerung mit wenig Reichweite

- a- Prüfen, dass der Anschluss der Masse und des Antennesignals nicht umgekehrt ist;
- b- Zur Verlängerung des Antennekabels keine Verbindungen ausführen;
- c- Die Antenne nicht zu niedrig oder durch Mauern oder Pfeiler versteckt installieren;
- d- Den Zustand der Batterien in der Funksteuerung überprüfen.

3 – Das Tor öffnet sich umgekehrt

Die Anschlüsse der Motoren am Klemmenbrett untereinander umkehren (Klemmen 5 und 7 für Motor Nr. 1; Klemmen 8 und 10 für Motor Nr. 2);

CARTE DE COMMANDE POUR DEUX MOTEURS MONOPHASÉS 230 Vac

La carte D750M est dotée de contrôle électronique des dispositifs de sécurité (photocellules) ; ce contrôle est effectué uniquement sur la photocellule extérieure en coupant et en rétablissant l'alimentation, de sorte que le microprocesseur de la logique de commande contrôle que le relais a effectué un échange sans problèmes. Si ce n'est pas le cas, par sécurité la logique de commande se bloque.

- LOGIQUE AVEC MICROPROCESSEUR
- LED D'AUTODIAGNOSTIC
- PROTECTION ENTRÉE LIGNE PAR FUSIBLE
- LIMITEUR DE COUPLE ÉLECTRONIQUE INCORPORÉ
- VÉRIFICATION DES SYSTÈMES DE SÉCURITÉ
- FONCTION "ENTRÉE PÉTONS"
- CIRCUIT DE CLIGNOTEMENT INCORPORÉ
- RÉCEPTEUR RADIO 433,92 MHz INTÉGRÉ À 2 CANAUX (CH)
- FONCTION "RALENTISSEMENT" EN OUVERTURE ET EN FERMETURE

ESSAI

Une fois que la connexion a été effectuée :

- ➔ Les Leds vertes LS doivent toutes être allumées (elles correspondent chacune à une entrée Normalement Fermée).
- ➔ Elles ne s'éteignent que lorsque les commandes auxquelles elles sont associées sont actives.
- ➔ Les Leds rouges LS doivent être toutes éteintes (elles correspondent chacune à une entrée Normalement Ouverte). Elles ne s'allument que lorsque les commandes auxquelles elles sont associées sont actives.

CARACTÉRISTIQUES TECHNIQUES

Alimentation carte	230Vac - 50Hz
Puissance nominal	600 W ca.
Fusible rapide protection ligne d'alimentation primaire (F1 - 5 x 20)	F 6,3 A
Tension circuits d'alimentation moteur	230 Vac
Tension d'alimentation circuits dispositifs auxiliaires	24 Vac
Fusible rapide protection ligne 24 Vca (F2 - 5 x 20)	F 1,6 A
Tension d'alimentation circuits logiques	5 Vdc
Température de fonctionnement	-20°C ÷ + 70 °C
Indice de protection de l'armoire	IP43

DIAGNOSTICS LED

DL1	led rouge de signalisation touche OUVRE/FERME
DL2	led rouge de signalisation touche PIÉTON
DL3	led verte de signalisation touche STOP
DL4	led verte de signalisation BORD SENSIBLE
DL5	led verte de signalisation PHOTOCÉLULE INTERNE
DL6	led verte de signalisation PHOTOCÉLULE EXTERNE
DL7	led rouge de signalisation programmation RADIOCOMMANDES

Légende :

N.F. = Normalement Fermé

N.O. = Normalement Ouvert

- 1 - 2 entrée ALIMENTATION 230 Vca 50Hz monophasée;
- M2** connecteur primaire transformateur [1 fil bleu (230V) + 1 fil rouge (V_SET) + 1 fil noir (0V)];
Reglage de la puissance des moteurs
Le câble rouge (V_SET) permet d'établir la tension de sortie des moteurs et donc leur force de poussée.
- M5** connecteur secondaire transformateur [1 fil bleu (0V) + 1 fil marron (15V) + 1 fil blanc (24V) + 1 fil noir (0V) + 1 fil rouge (12V)];
- 3 - 4 sortie CLIGNOTANT 230 Vca, 20 W max. Le signal fourni est déjà opportunément modulé pour l'utilisation directe. La fréquence de clignotement est légèrement supérieure en phase de fermeture;
- 5 - 6 - 7 sortie alimentation moteur 1 (moteur qui ouvre le battant du portail avec la serrure électrique), 230 Vca, max. 300 W. 5=FERME, 6=COMMUN, 7=OUVRE.
N.B. : connecter le condensateur entre les bornes 5 et 7 ;
- 8 - 9 -10 sortie alimentation moteur 2, 230 Vca, max. 300 W. 8=FERME, 9=COMMUN, 10=OUVRE.
N.B. : connecter le condensateur entre les bornes 8 et 10 ;
- 11 - 12 entrée touche OUVRE/FERME (contact normalement ouvert) ; pour le mode d'emploi voir le fonction de dip-switch n° 2 (11=COMMUN);
- 11 - 13 entrée contact N.O. touche PIÉT. - Commande l'ouverture et la fermeture partielles du moteur 1 et est réglée dans le fonctionnement par le dip-switch 2 (11=COMMUN) ;
- 11 - 14 entrée touche STOP (contact normalement fermé) ; son intervention provoque l'arrêt de l'automatisme. À la commande successive, l'automatisme effectue une manœuvre opposée à la précédente (11=COMMUN);
- 15 - 18 entrée BORD SENSIBLE (barre palpeuse fixe, dip 10 OFF) ou BORD SENSIBLE RÉSISTIF 8,2 KΩ (dip 10 ON), (contact normalement fermé) ;
Fonctionne seulement durant la phase d'ouverture du portail et provoque l'arrêt momentané du portail et une refermeture partielle de ce dernier d'environ 20 cm, en libérant ainsi l'éventuel obstacle. (18=COMMUN).
- 16 - 18 Entrée PHOTOCELLULES ou DISPOSITIFS DE SÉCURITÉ INTERNES au portail (contact Normalement Fermé); 18 = COMMUN.
Leur intervention, en phase d'ouverture, provoque l'arrêt temporaire du portail jusqu'à l'élimination de l'obstacle détecté ; en phase de fermeture, elle provoque l'arrêt suivi de la réouverture totale du portail.
- 17 - 18 Entrée PHOTOCELLULES ou DISPOSITIFS DE SÉCURITÉ EXTERNES au portail (contact Normalement Fermé) ; 18 = COMMUN. Leur intervention, efficace seulement en phase de fermeture, provoque l'arrêt suivi de la réouverture totale du portail.
- N.B. L'émetteur de la photocellule doit toujours être alimenté par les bornes 25 - 27 alimentation, dans la mesure où c'est sur lui que s'effectue la vérification du système de sécurité, donc sans cette connexion, la logique de commande n'acceptera aucune commande d'ouverture. Pour éliminer la vérification du système de sécurité mettre le dip-switch n°6 en position OFF.**
- 19 - 20 sortie alimentation SERRURE ÉLECTRIQUE 12 Vca max. 15 W ;

- 21 - 22 sortie 2° CANAL RADIO ; modalité de sortie sélectionnable avec les Dip 7 - 8 ;
- 23 - 24 sortie VOYANT PORTAIL OUVERT ; 24 V ac, max. 3W ; le voyant clignote avec la même fréquence que le clignotant pendant toute la course en ouverture et en fermeture puis reste allumé si le portail est ouvert et éteint, quand la phase de fermeture est terminée ;
- 25 - 27 Sortie alimentation 24 Vac photocellule TX extérieure pour la vérification des dispositifs de sécurité. (connecter uniquement la photocellule TX extérieure) max. 2 émetteurs photocellules ;
- 26 - 27 Sortie 24Vac, 10W pour l'alimentation de photocellules, récepteurs extérieurs, etc.
- 28 - 29 entrée ANTENNE (MASSE=28, SIGNAL=29);

RÉGLAGES LOGIQUES

TRIMMER

R. ANTA

réglage retard deuxième moteur: en fermeture d'2 à 10 secondes environ, en ouverture de 2 à 4 s env.;

T. LAV.

réglage temps de travail de 5 à 60 secondes environ.

CH. AUTO

Réglage temps de refermeture automatique de 2 à 120 secondes.

RALL.

réglage temps de ralentissement de 0 à 40 s env.

N.B. :

en tournant les trimmers dans le sens des aiguilles d'une montre, les réglages augmentent, et vice versa en les tournant dans le sens contraire, ils diminuent.

PROCÉDURE DE RÉGLAGE DU RALENTISSEMENT

- Mettre le dip 4 SUR OFF (ralentissement désactivé) ;
- mettre les vantaux en position de fermeture ;
- à l'aide du trimmer T.LAV. régler la « course rapide » désirée pour les vantaux. Vérifier que le réglage est correct avec une manœuvre d'essai.

ATTENTION : le vantail ne doit pas s'ouvrir complètement, mais doit s'arrêter quand le temps précédemment réglé à l'aide du trimmer T.LAV. s'est écoulé.

- Après avoir remis les vantaux en position de fermeture, activer la fonction ralentissement (dip 4 in ON).
- A l'aide du trimmer RALL, régler un temps suffisant pour compléter la manœuvre d'ouverture. A la fin, vérifier le réglage exact des paramètres en effectuant une manœuvre d'essai.

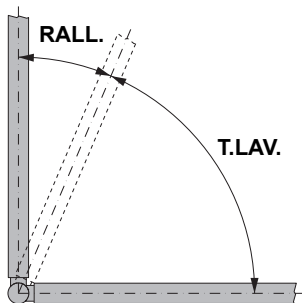

NOTE : avec RALL activé (dip 4 sur ON), la course totale du vantail résulte de la somme des temps programmés sur les deux trimmers (T.LAV. + RALL.).

DIP SWITCH

- 1 **ON:** après l'ouverture totale, la fermeture du portail est automatique après l'écoulement du temps sélectionné sur le trimmer T.C.A.;
OFF: la refermeture automatique est exclue;
- 2 **ON:** quand l'automatisme fonctionne, une séquence de commandes d'ouverture/fermeture induit le portail à une OUVERTURE-FERMETURE-OUVERTURE-FERMETURE etc (voir également dip-switch 4);
OFF: dans les mêmes conditions, la même séquence de commandes induit le portail à une OUVERTURE-STOP-FERMETURE-STOP-OUVERTURE-STOP (fonction pas-à-pas);

- 3 **ON:** le portail ignore les commandes de fermeture durant l'ouverture. (NO REVERSE);
OFF: le portail se comporte suivant la séquence établie par le dip-switch n°2;
- 4 **ON:** la fonction ralentissement est activée et peut être réglée en agissant sur le trimmer RALL. (voir « PROCÉDURE DE RÉGLAGE DU RALENTISSEMENT »);
OFF: la fonction ralentissement est exclue ;
- 5 **ON:** la fonction de préclignotement est activée;
OFF: la fonction de préclignotement est désactivée;
- 6 **ON:** la fonction «contrôle des photocellules» est activée ;
OFF: la fonction «contrôle des photocellules» est désactivée. N.B. : à employer quand on n'utilise pas les photocellules ;
- 7 **ON:** la fonction monostable du relais de commande CH2 (bornes 21 et 22) est activée ;
OFF: la fonction bistable (ou PAS-A-PAS) du relais de commande CH2 (bornes 21 et 22) est activée ;
- 8 **ON:** avec le dip-switch 7 en ON (fonction monostable) le contact N.O. reste fermé pendant 180 secondes (temps fixe non variable pour la commande temporisée des lumières) ;
OFF: avec le dip-switch 7 en ON (fonction monostable) le contact N.O. reste fermé pendant 2 secondes (temps fixe non variable pour la commande d'une seconde automatisme).
- 9 **ON:** la fonction « coup de bélier » est activée ; Elle permet le déclenchement de la serrure électrique (à utiliser uniquement s'il y a une serrure électrique) ;
OFF: la fonction « coup de bélier » est exclue ;
N.B. : avec la fonction activée, le ralentissement n'est actif que durant la phase d'ouverture.
- 10 **ON:** BORD SENSIBLE RÉSISITIF (borne n°15) ;
OFF: BORD SENSIBLE – barre palpeuse fixe (borne n°15) ;

ATTENTION:

Pour chaque paire de bornes aboutissant à un contact NF qui n'est pas utilisé, il faut effectuer un court-circuit pour pouvoir garantir le fonctionnement normal de l'armoire de commande.
L'installation de mise à la terre de la porte basculante, du portail ou du volet doit être conforme aux normes en vigueur. Le Constructeur décline toute responsabilité pour les dommages dérivant de l'éventuelle non-observation des prescriptions.

Dip-switches

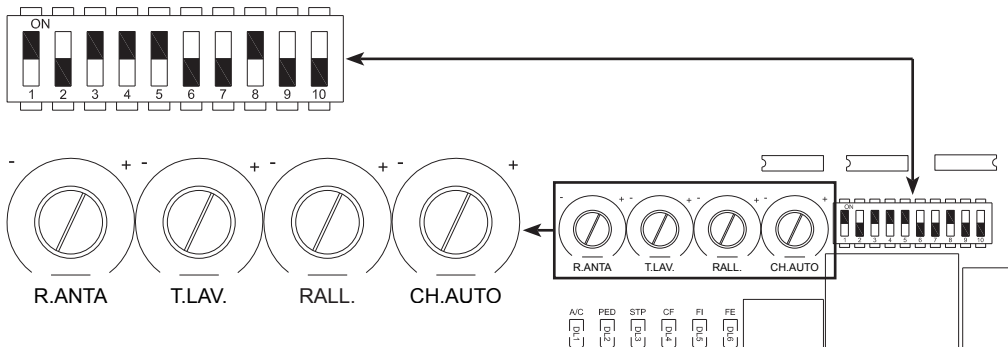

RÉCEPTEUR RADIO 433.92 MHz INTÉGRÉ

Le récepteur radio peut apprendre jusqu'à un max. de 24 codes à dip-switchs (TXD2, TXD4, BUG2, BUG4, SLIM, SLIM-C) ou rolling code (BUG2R, BUG4R, SLIM-R) à paramétrer librement sur deux canaux.

Le premier canal commande directement la carte de commande pour l'ouverture de l'automatisme ; le deuxième canal commande un relais pour un contact à vide N.O. en sortie (bornes 21 et 22, max. 24 Vca, 1 A).

Le mode d'apprentissage (dip-switchs ou rolling code) est déterminé par le premier émetteur et restera le même jusqu'à l'effacement total de tous les codes.

APPRENTISSAGE ÉMETTEUR

P1 = OUVRE/FERME

P2 = 2^e canal

- 1_ presser rapidement la touche P1 si l'on souhaite associer un émetteur à la fonction OUVRE/FERME ;
- 2_ la led DL7 s'éteint pour indiquer le mode d'apprentissage des codes (si aucun code n'est introduit dans les 10 secondes, la carte sort du mode de programmation) ;
- 3_ presser la touche de l'émetteur que l'on souhaite utiliser ;
- 4_ la led DL7 se rallume pour signaler que le code a été mémorisé (si ce n'est pas le cas, attendre 10 secondes et répéter la procédure à partir du point 1) ;
- 5_ si l'on souhaite mémoriser d'autres émetteurs, répéter la procédure à partir du point 1 jusqu'à un maximum de 24 émetteurs ;
- 6_ si l'on souhaite effectuer la mémorisation sur le 2^e canal, répéter la procédure à partir du point 1 en utilisant la touche P2 au lieu de la touche P1 ;
- 7_ si l'on souhaite sortir du mode d'apprentissage sans mémoriser un code, presser brièvement la touche P1 ou la touche P2.

N.B. : en cas de dépassement du nombre maximum d'émetteurs (24), la led DL7 commencera à clignoter rapidement pendant environ 3 secondes sans toutefois effectuer la mémorisation.

Si l'on dispose de radiocommandes mod. SLIM-R ou BUG-R programmées avec le TAU-PROG, il est possible de les mémoriser sans agir sur les touches P1 et P2 de la centrale. Dans ce cas, se référer aux instructions de chaque radiocommande pour effectuer la procédure de mémorisation par radio.

PROGRAMMATION RECALÉ PAR SLIM-R

Avec la nouvelle version de logiciel V 2.xx il est possible d'effectuer l'apprentissage recalé de la dernière version des émetteurs SLIM-R, c'est-à-dire sans appuyer sur le poussoir de programmation du récepteur.

Il faudra seulement utiliser un émetteur déjà programmé sur le récepteur pour pouvoir ouvrir la procédure de programmation recalée des nouveaux émetteurs, programmés au moyen de TAUPROG.

Suivre la procédure mentionnée sur les notices techniques concernant l'émetteur SLIM-R.

EFFACEMENT ÉMETTEURS

- 1_ maintenir enfoncée pendant environ 3 secondes la touche P1 pour effacer tous les émetteurs qui lui sont associés ;
- 2_ la led DL7 commence à clignoter lentement pour indiquer que le mode d'effacement est activé ;
- 3_ maintenir de nouveau la touche P1 enfoncée pendant 3 secondes ;
- 4_ la led DL7 s'éteint pendant environ 3 secondes puis se rallume sans plus s'éteindre pour indiquer que l'effacement a été fait ;
- 5_ reprendre la procédure à partir du point 1 en utilisant la touche P2 pour effacer tous les émetteurs qui lui sont associés ;
- 6_ si l'on souhaite sortir du mode d'effacement sans mémoriser un code, presser brièvement la touche P1 ou la touche P2.

ATTENTION : Si l'on souhaite mémoriser un nouveau type d'émetteur (ex. de dip-switchs à rolling code ou vice versa) il faut effacer les émetteurs présents dans les deux canaux.

PROBLÈMES DE FONCTIONNEMENT : CAUSES POSSIBLES ET REMÈDES

- 1- **L'automatisme ne démarre pas**
 - a- Vérifier avec l'instrument (Multimètre) la présence de l'alimentation 230 Vca ;
 - b- Vérifier que les contacts N.F. de la carte sont effectivement normalement fermés (4 led vertes allumées) ;
 - c- Mettre le dip-switch 4 (fonction horloge) sur ON, le dip-switch 5 (phototest) sur OFF ;
 - d- Contrôler avec l'instrument (Multimètre) que les fusibles sont intacts.
- 2- **La portée de la radiocommande est faible**
 - a- Contrôler que la connexion de la masse et du signal de l'antenne n'est pas inversée ;
 - b- Ne pas effectuer d'épissures pour prolonger le câble de l'antenne ;
 - c- Ne pas installer l'antenne dans des positions basses ou cachées par la maçonnerie ou par le pilier ;
 - d- Contrôler l'état des piles de la radiocommande.
- 3- **Le portail s'ouvre dans le sens contraire**

Intervertir les connexions du moteur sur le bornier (bornes 5 et 7 pour le moteur 1 ; bornes 8 et 10 pour le moteur 2) ;

TARJETA DE MANDO PARA DOS MOTERES MONOFÁSICOS 230 Vac

La tarjeta de mando D750M posee un control electrónico de los dispositivos de seguridad (fotocélulas) ; tal verificación se hace sólo sobre la fotocélula externa, cortando y restableciendo la alimentación, de modo que el microprocesador de la centralita controle que el relé haya efectuado una conmutación sin problemas. Si así no fuera, la centralita se bloquea por razones de seguridad.

- LÓGICA CON MICROPROCESADOR
- LEDS DE AUTODIAGNÓSTICO
- PROTECCIÓN ENTRADA LÍNEA CON FUSIBLE
- LIMITADOR DE PAR INCORPORADO
- VERIFICACIÓN ELECTRÓNICA DISPOSITIVOS DE SEGURIDAD
- FUNCIÓN "ENTRADA PEATONES"
- CIRCUITO DE LUZ INTERMITENTE INCORPORADO
- RADIORRECEPTOR DE 433,92 MHz INTEGRADO DE 2 CANALES (CH)
- FUNCIÓN "DECELERACIÓN" EN APERTURA Y EN CIERRE

ENSAYO

Una vez concluida la conexión:

- ➔ Todos los Leds verdes LS deben estar encendidos (cada uno corresponde a una entrada Normalmente Cerrada).
- ➔ Se apagan sólo cuando están activos los mandos a los cuales están asociados.
- ➔ Todos los Leds rojos LS deben estar apagados (cada uno corresponde a una entrada Normalmente Abierta) se encienden sólo cuando están activos los mandos a los cuales están asociados.

CARACTERÍSTICAS TÉCNICAS

Alimentación tarjeta	230Vac - 50Hz
Potencia nominal	600 W ca.
Fusible rápido de protección línea de alimentación primaria (F1 - 5x20)	F 6,3 A
Tensión circuitos alimentación motor	230 Vac
Tensión alimentación circuitos dispositivos auxiliares	24 Vac
Fusible rápido de protección línea 24 V ca (F2 - 5x20)	F 1,6 A
Tensiones alimentaciones circuitos lógicos	5 Vdc
Temperatura de funcionamiento	-20°C ÷ + 70 °C
Grado de protección de la caja	IP43

DIAGNOSTICS LED

DL1	led rojo de aviso botón ABRE/CIERRA
DL2	led rojo de aviso botón PEATONAL
DL3	led verde de aviso botón de STOP
DL4	led verde de aviso BORDE SENSIBLE
DL5	led verde de aviso FOTOCÉLULA INTERNA
DL6	led verde de aviso FOTOCÉLULA EXTERNA
DL7	led rojo de aviso programación RADIOCONTROL

CONEXIONES AL TERMINAL DE CONEXIONES

Legenda:

N.C. = Normalmente Cerrado

N.A. = Normalmente Abierto

- 1 - 2 entrada ALIMENTACIÓN 230 V ca 50Hz monofásica;
- M2** conector primario transformador [1 hilo azul (230V) + 1 hilo rojo (V_SET) + 1 hilo negro (0V)];
Regulación potencia motores
El cable rojo (V_SET) permite di seleccionar la tensión de salida de los motores, pues su fuerza de empuje.
- M5** conector secundario transformador [1 hilo azul (0V) + 1 hilo marrón (15V) + 1 hilo blanco (24V) + 1 hilo negro (0V) + 1 hilo rojo (12V)];
- 3 - 4 salida LUZ INTERMITENTE 230 V ca, 20 W máx. La señal suministrada ya está modulada para el uso directo. La frecuencia de destello es ligeramente superior durante el cierre;
- 5 - 6 - 7 salida alimentación motor 1 (motor que abre la hoja de la cancela con cerradura eléctrica), 230 Vac, máx. 300 W. 5=CIERRA, 6=COMÚN, 7=ABRE.
N.B.: conecte el condensador entre los bornes 5 y 7;
- 8 - 9 -10 salida alimentación motor 2, 230 Vac, máx. 300 W. 8=CIERRA, 9=COMÚN, 10=ABRE.
N.B.: conecte el condensador entre los bornes 8 y 10;
- 11 - 12 entrada botón ABRIR/CERRAR (contacto normalmente abierto); para los modos de uso, véanse la funcione del dip-switch nº 2 (11=COMÚN);
- 11 - 13 entrada contacto N.A. botón PEATÓN – Controla la apertura y el cierre total del motor 1 y su funcionamiento está regulado por el dip-switch 2 (11=COMÚN);
- 11 - 14 entrada botón STOP (contacto normalmente cerrado); su accionamiento provoca la parada de la automatización. Al mando siguiente, la automatización ejecuta una maniobra opuesta a la anterior (11=COMÚN);
- 15 - 18 entrada BORDE SENSIBLE (banda fija, dip 10 OFF) o BORDE SENSIBLE RESISTIVO 8,2 KΩ (dip 10 ON), (contacto normalmente cerrado);
Funciona sólo durante la etapa de apertura de la cancela y provoca la parada momentánea de la cancela y su cierre parcial por alrededor de 20 cm así liberando el posible obstáculo. (18=COMÚN).
- 16 - 18 Entrada FOTOCÉLULAS O DISPOSITIVOS DE SEGURIDAD SITUADOS AL INTERNO respecto de la cancela (contacto Normalmente Cerrado); 18 = COMÚN.
Su accionamiento, durante la apertura, provoca el paro momentáneo de la cancela hasta que se elimina el obstáculo detectado; durante el cierre, provoca el paro seguido por la apertura total de la cancela.
- 17 - 18 Entrada FOTOCÉLULAS O DISPOSITIVOS DE SEGURIDAD SITUADOS AL EXTERNO respecto de la cancela (contacto Normalmente cerrado); 18 = COMÚN.
Su accionamiento, durante el cierre, provoca el paro seguido por la apertura total de la cancela.
- N.B. El transmisor de la fotocélula tiene que estar alimentado siempre por los bornes 25 - 27 de alimentación, ya que la verificación del sistema de seguridad se efectúa sobre el transmisor y, por lo tanto, sin esta conexión la centralina no aceptará ninguna orden de apertura. Para eliminar la verificación del sistema de seguridad es necesario situar el dip-switch nº 6 en posición OFF.**
- 19 - 20 salida alimentación CERRADURA ELÉCTRICA 12 Vac máx. 15 W;

- 21 - 22 salida 2° CANAL RADIO; modalidad de salida seleccionable mediante los Dip 7 - 8;
- 23 - 24 salida PILOTO CANCELA ABIERTA; 24 V ac, máx 3W; el piloto se ilumina con la misma frecuencia que la luz intermitente durante todo el recorrido en apertura y en cierre para permanecer encendida si la cancela está abierta y apagada cuando finaliza la fase de cierre;
- 25 - 27 Salida alimentación 24 Vac fotocélula transmisor externa para verificación de los dispositivos de seguridad (conecte sólo la fotocélula TX externa) máx. 2 transmisores fotocélulas;
- 26 - 27 Salida 24Vac, 10W para la alimentación de fotocélulas, receptores externos, etc.
- 28 - 29 entrada ANTENA (TIERRA=28, SEÑAL=29);

AJUSTES LÓGICOS

TRIMMER

R. ANTA ajuste retraso segundo motor en cierre de 2 a 10 seg. aprox., en apertura de 2 a 4 seg. aprox.;

T. LAV. ajuste tiempo de trabajo de 5 a 60 seg. aprox.

CH. AUTO Regulación del tiempo de cierre automático desde 2 a 120 segundos.

RALL. regulación tiempo de deceleración de 0 a 40 seg. aprox.

NOTA: girando los TRIMMERs hacia la derecha se *umentan* las regulaciones; por el contrario, girándolos hacia la izquierda, se *disminuyen*.

PROCEDIMIENTO DE CONFIGURACIÓN DE LA DECELERACIÓN

- Colocar el dip 4 en OFF (deceleración desactiva);
- situar las hojas en posición de cierre;
- mediante el trimmer T.LAV., regular el "recorrido rápido" deseado de las hojas. Comprobar la exacta configuración con una maniobra de prueba.

ATENCIÓN: la hoja no se tiene que abrir completamente, tiene que detenerse cuando el tiempo precedentemente configurado mediante el trimmer T.LAV haya transcurrido.

- Después de situar las hojas en posición de cierre, activar la deceleración (dip 4 en ON).
- Configurar, mediante el trimmer RALL, un tiempo suficiente para completar la maniobra de apertura. Al final, comprobar la exacta configuración de los parámetros efectuando una maniobra de prueba.

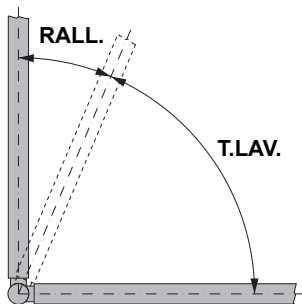

NOTA: con RALL activado (dip 4 en ON), el recorrido total de la hoja lo establece la suma de los tiempos configurados en los dos trimmer (T.LAV. + RALL.).

DIP SWITCH

1 ON: cuando se completa la apertura, el cierre de la cancela es automático transcurrido el tiempo configurado en el trimmer T.C.A.
OFF: queda excluido el cierre automático.

2 ON: con automatización en funcionamiento, una secuencia de mandos de apertura/cierre induce la cancela a una APERTURA-CIERRE-APERTURA- CIERRE, etc (véase también dip switch 4).

OFF: en las mismas condiciones, la misma secuencia de mando induce la cancela a una APERTURASTOP-CIERRE -STOP-APERTURA-STOP (función paso a paso).

- 3 **ON:** la cancela ignora los mandos da cierre durante la apertura. (NO INVERSIÓN);
OFF: la cancela se comporta según la regulación del dip-switch n.º 2
- 4 **ON:** la función deceleración está activada y se puede regular accionando el trimmer RALL. (véase "PROCEDIMIENTO DE CONFIGURACIÓN DE LA DECELERACIÓN");
OFF: la función deceleración está excluida;
- 5 **ON:** la función parpadeo está activada.
OFF: la función parpadeo está desactivada.
- 6 **ON:** la función "verificación de las fotocélulas" está activada;
OFF: la función "verificación de las fotocélulas" está desactivada. N.B.: úsela cuando no se utilizan las fotocélulas;
- 7 **ON:** la función monoestable del relé de control CH2 (bornes n.º 21 y 22) está activada;
OFF: la función biestable (o PASO A PASO) del relé de control CH2 (bornes n.º 21 y 22) está activada;
- 8 **ON:** con el dip-switch 7 en ON (función monoestable) el contacto N.A. permanece cerrado durante 180 seg. (tiempo fijo no variable para el control temporizado de las luces);
OFF: con el dip-switch 7 en ON (función monoestable) el contacto N.A. permanece cerrado durante 2 seg. (tiempo fijo no variable para el control de una segunda automatización).
- 9 **ON:** la función "golpe a la apertura" está activada. Permite desenganchar la cerradura eléctrica (se puede utilizar sólo si se dispone de cerradura eléctrica);
OFF: la función "golpe a la apertura" está desactivada;
N.B.: con la función activada, la deceleración se encuentra activa SÓLO durante la fase de apertura.
- 10 **ON:** BORDE SENSIBLE RESISTIVO (borne n.º 15)
OFF: BORDE SENSIBLE - banda fija (borne n.º 15)

ATENCIÓN:

Por cada par de bornes que dependen de un contacto N.C. no utilizado es necesario efectuar un cortocircuito para poder garantizar el funcionamiento normal de la tarjeta.
La instalación de conexión a tierra de la cancela tiene que cumplir con las normativas vigentes. La Casa Constructora declina cualquier responsabilidad por los desperfectos que deriven de eventuales incumplimientos en materia.

Dip-switches

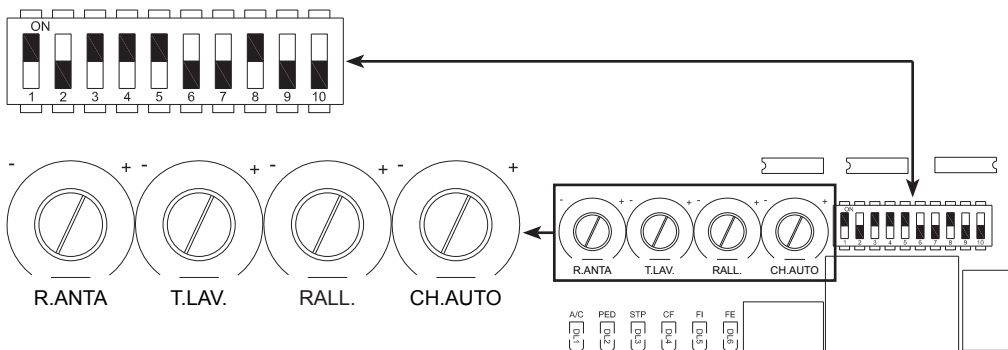

RADIORRECEPTOR 433.92 MHz INTEGRADO

El radiorreceptor puede aprender hasta un máx. de 24 códigos de dip-switches (TXD2, TXD4, BUG2, BUG4, SLIM, SLIM-C) o rolling code (BUG2R, BUG4R, SLIM-R) que es posible configurar libremente en dos canales.

El primer canal controla directamente la tarjeta de mando para la apertura de la automatización; el segundo canal controla un relé para un contacto limpio N.A. en salida (bornes n.º 18 y 19, máx. 24 Vac, 1 A).

La modalidad de aprendizaje (dip-switches o rolling code) está determinada por el primer radiocódigo y seguirá siendo la misma hasta la anulación total de todos los códigos.

APRENDIZAJE DE LOS RADIOCONTROLES

P1 = ABRE/CIERRA

P2 = 2° canal

- 1_ pulse brevemente la tecla P1 si quiere asociar un radiocontrol a la función ABRE/CIERRA;
- 2_ el led DL7 se apagará para indicar la modalidad de aprendizaje de los códigos (si no se introduce ningún código en un plazo de 10 segundos, la tarjeta saldrá de la modalidad de programación);
- 3_ pulse la tecla del radiocontrol que se desea utilizar;
- 4_ el led DL7 se enciende de nuevo para señalar que la memorización se ha efectuado (si no sucede, espere 10 segundos y vuelva a empezar desde el punto 1);
- 5_ si quiere memorizar otros radiocontroles repita el procedimiento desde el punto 1 hasta un máximo de 24 transmisores;
- 6_ si desea efectuar la memorización en el 2° canal, repita el procedimiento desde el punto 1 utilizando la tecla P2 en lugar de la tecla P1;
- 7_ si desea salir de la modalidad de aprendizaje sin memorizar un código, pulse brevemente la tecla P1 o la tecla P2.

N.B.: en caso de que se supere el n.º máximo de radiocontroles (n.º 24), el led DL7 empezará a emitir destellos rápidamente durante aproximadamente 3 segundos pero sin efectuar la memorización.

Si se dispone de radiocontroles mod. SLIM-R o BUG-R programados mediante el TAU-PROG, es posible memorizarlos sin accionar las teclas P1 y P2 de la central. En este caso, tomar como punto de referencia las instrucciones de cada uno de los radiocontroles para llevar a cabo el procedimiento de memorización vía radio.

PROGRAMACIÓN REMOTA TRÁMITE SLIM-R

Con la nueva versión del software V 2.xx es posible hacer l'aprendizaje remoto de la nueva versión de los radiocontroles SLIM-R, o sea sin obrar directamente sobre la tecla de programación del receptor.

Será suficiente disponer de un radiocontrol ya programado en el receptor, para poder abrir el procedimiento de programación remota de los nuevos radiocontroles ya programados trámite el programador TAUPROG.

Seguir el procedimiento de programación en las instrucciones del radiocontrol SLIM-R.

ELIMINACIÓN DE LOS RADIOCONTROLES

- 1_ mantenga pulsada durante 3 segundos aprox. la tecla P1 para eliminar todos los radiocontroles asociados a ella;
- 2_ el led DL7 empezará a emitir destellos lentamente para indicar que la modalidad de eliminación está activada;
- 3_ mantenga pulsada de nuevo la tecla P1 durante 3 segundos;
- 4_ el led DL7 se apagará durante 3 segundos aprox. y luego se encenderá fijo para indicar que la eliminación se ha efectuado;
- 5_ empezar de nuevo desde el punto 1 utilizando la tecla P2 para eliminar todos los radiocontroles asociados a ella;
- 6_ si desea salir de la modalidad de eliminación sin memorizar un código, pulse brevemente la tecla P1 o la tecla P2.

ATENCIÓN: Si desea memorizar un nuevo tipo de mando a distancia (por ej.: de dip-switches a rolling code o viceversa) será necesario eliminar los dos canales.

FALLOS: POSIBLES CAUSAS Y SOLUCIONES

1- La automatización no funciona

- a- Verifique con el instrumento (Multímetro) la presencia de alimentación 230Vac;
- b- Verifique que los contactos N.C. de la tarjeta sean efectivamente normalmente cerrados (4 led verdes encendidos);
- c- Configure el dip 6 (fototest) en OFF;
- d- Controle con el instrumento (Multímetro) que los fusibles estén intactos.

2- El radiocontrol tiene poco alcance

- a- Controle que la conexión de la masa y de la señal de la antena no esté invertida;
- b- No efectúe uniones para alargar el cable de la antena;
- c- No instale la antena en posiciones bajas o en posiciones escondidas por la pared o por el soporte;
- d- Controle el estado de las pilas del radiocontrol.

3- La cancela se abre al contrario

Invierta entre ellas las conexiones del motor en el terminal de conexiones (bornes 5 y 7 para el motor1; bornes 8 y 10 para el motor2);

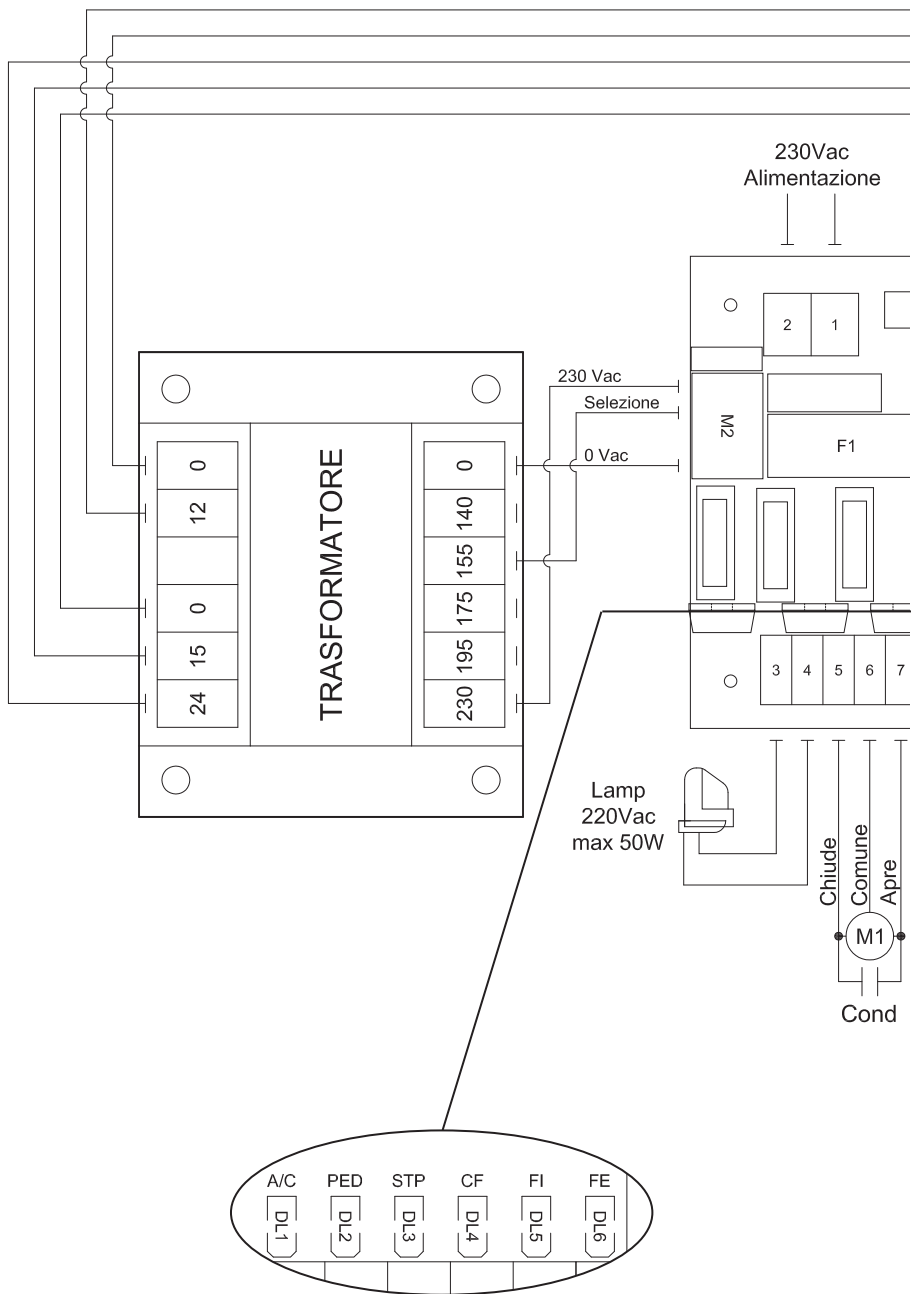

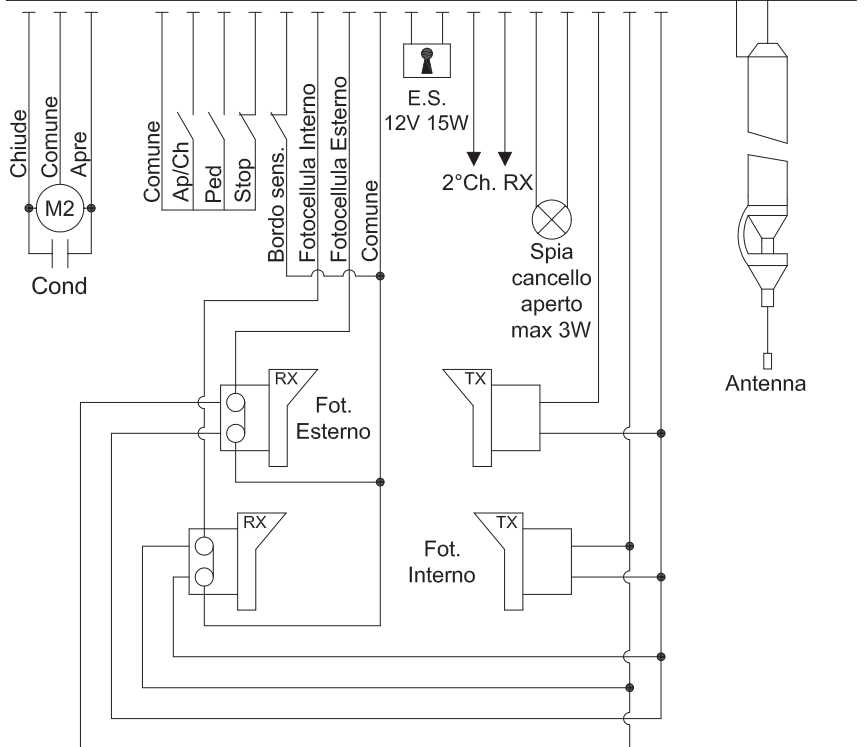
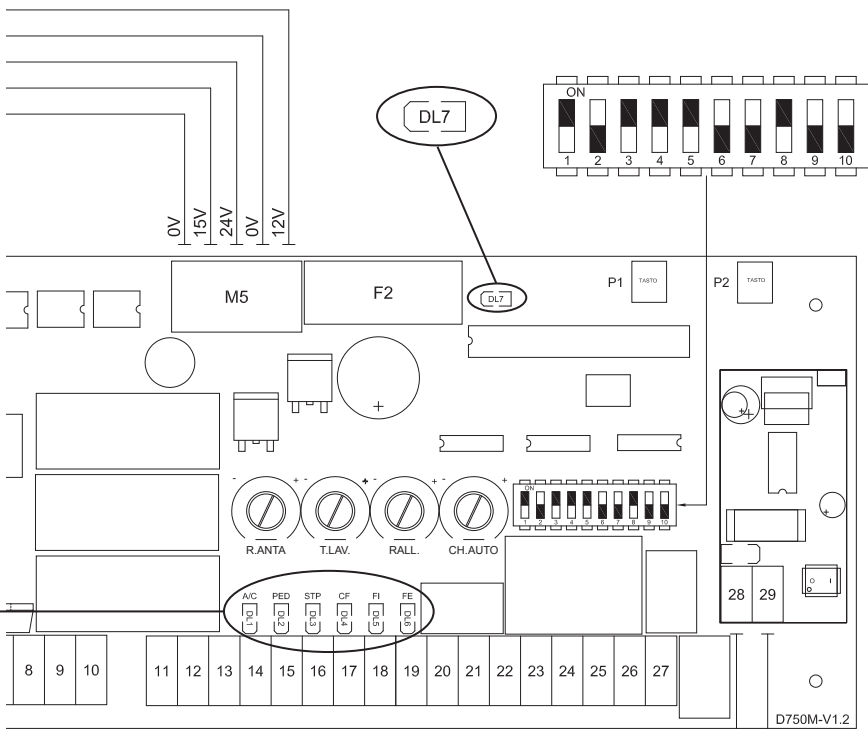

DECLARATION DE CONFORMITY
(aux termes de la Directive européenne UE89/392 All. II.A)

DECLARACIÓN DE CONFORMIDAD
(según la Directiva Europea UE89/392 Anex. II.A)

Fabbricante / Manufacturer / Hersteller / Fabricant / Fabricante:

TAU s.r.l.

Indirizzo / Address / Adresse / Adresse / Dirección:

Via E. Fermi, 43
36066 - Sandrigo
VICENZA - ITALY

- Dichiaro sotto la propria responsabilità che il prodotto:
- Declares under its own responsibility that the following product:
- Erklärt auf eigene Verantwortung, daß das Produkt:
- Déclare sous sa propre responsabilité que le produit:
- Declara, bajo su propia responsabilidad, que el producto:

Quadro di comando / Control panel / Schalttafel / Armoire de commande / Cuadro de mando:
D750M

- È conforme ai requisiti essenziali di sicurezza delle direttive:
- It also complies with the main safety requirements of the following Directives:
- Es entspricht den grundlegenden Sicherheitsbedingungen der Direktiven:
- Est conforme aux exigences essentielles de sécurité des Directives:
- Es conforme a los requisitos esenciales de seguridad de las Directivas:

APPARECCHIATURE RADIO / RADIO SETS / RADIOAPPARATE / INSTALLATIONS RADIO /
RADIOEQUIPOS
1999/5/CE

BASSA TENSIONE / LOW VOLTAGE / NIEDERSpannung / BASSE TENSION / BAJA TENSION
73/23/CEE, 93/68/CEE

COMPATIBILITÀ Elettromagnetica / ELECTROMAGNETIC COMPATIBILITY /
ELEKTROMAGNETISCHE KOMPATIBILITÄT / COMPATIBILITÉ ÉLECTROMAGNÉTIQUE /
COMPATIBILIDAD ELECTROMAGNETICA
89/336/CEE, 93/68/CEE, 98/37/CE

ATTENZIONE: è vietato mettere in servizio il/i prodotto/i, oggetto della presente dichiarazione, prima del completamento e/o incorporamento, in totale conformità alle disposizioni della Direttiva Macchine 98/37/CE

ATTENTION: the product/s covered by the present declaration may not be used until they are completed and/or incorporated, in full compliance with the Machinery Directive 98/37/EC.

ACHTUNG: Die Inbetriebnahme des Produktes/der Produkte vor dessen Fertigstellung und/oder Einbau in absoluter Übereinstimmung mit der Maschinenrichtlinie 98/37/CE ist untersagt.

ATTENTION : il est interdit de mettre en service le/les produit/s objet de la présente déclaration avant d'avoir complété et/ou incorporé l'installation d'automatisation, conformément aux dispositions de la Directive Machines 98/37/CE.

ATENCIÓN: está prohibido poner en servicio el/los producto/s, objeto de la presente declaración, antes de su perfeccionamiento y/o incorporación de total conformidad con las disposiciones de la Directiva de Máquinas 98/37/CE.

SANDRIGO, 24/11/2006

Il Rappresentante Legale / The legal Representative
Der gesetzliche Vertreter / Le Représentant Légal
El Representante Legal

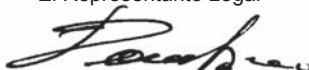

Bruno Danieli

Garanzia TAU: condizioni generali

◆ ITALIANO

La garanzia della TAU ha durata di 24 mesi dalla data di acquisto dei prodotti (fa fede il documento fiscale di vendita, scontrino o fattura, che deve essere conservato allegato alla presente). Il cliente TAU ha diritto ad usufruire della garanzia qualora abbia compilato ed inviato entro 10 giorni dalla data di installazione dell'apparecchiatura l'apposito certificato.

La garanzia comprende la riparazione con sostituzione gratuita (franco sede TAU: spese di imballo e di trasporto sono a carico del cliente) delle parti che presentano difetti di lavorazione o vizi di materiale riconosciuti dalla TAU.

In caso di intervento a domicilio, anche nel periodo coperto da garanzia, l'utente è tenuto a corrispondere il "Diritto fisso di chiamata" per spese di trasferimento a domicilio, più manodopera.

La garanzia decade nei seguenti casi:

- Qualora il guasto sia determinato da un impianto non eseguito secondo le istruzioni fornite dall'azienda all'interno di ogni confezione;
- Qualora non siano stati impiegati tutti componenti originali TAU per l'installazione dell'automatismo;
- Qualora i danni siano causati da calamità naturali, manomissioni, sovraccarico di tensione, alimentazione non corretta, riparazioni improprie, errata installazione, o altre cause non imputabili alla TAU.
- Qualora non siano state effettuate le manutenzioni periodiche da parte di un tecnico specializzato secondo le istruzioni fornite dall'azienda all'interno di ogni confezione.
- Usura dei componenti.

La riparazione o la sostituzione dei pezzi durante il periodo di garanzia non comporta un prolungamento del termine di scadenza della garanzia stessa.

The TAU Guarantee: general conditions

◆ ENGLISH

TAU guarantees this product for a period of 24 months from the date of purchase (as proved by the sales document, receipt or invoice which must be attached to this guarantee). The guarantee is only valid if customers fill in and send the relative certificate no later than 10 days after product installation.

This guarantee covers the repair or replacement at TAU's expense (ex-works TAU: packing and transport at the customer's expense) of parts that TAU recognises as being faulty as regards workmanship or materials.

For visits to the customer's facilities, also during the guarantee period, a "Call-out fee" will be charged for travelling expenses and labour costs.

The guarantee does not cover the following cases:

- If the fault was caused by an installation that was not performed according to the instructions provided by the company inside the product pack;
- If original TAU spare parts were not used to install the product;
- If the damage was caused by an Act of God, tampering, overvoltage, incorrect power supply, improper repairs, incorrect installation, or other reasons that do not depend on TAU.
- If a specialised maintenance man does not carry out routine maintenance operations according to the instructions provided by the company inside the product pack.
- Wear of components.

The repair or replacement of pieces under guarantee does not extend the guarantee period.

TAU-Garantie: Allgemeine Bedingungen

◆ DEUTSCH

Die Garantie der Firma TAU hat 24 Monate Gültigkeit ab Kaufdatum (das Datum muss durch eine Quittung oder Rechnung belegt sein, die zusammen mit dem vorliegenden Garantieschein aufbewahrt werden muss). Der Kunde der Firma TAU hat nur Anspruch auf die Garantieleistungen, falls er die Bescheinigung ausgefüllt und innerhalb von 10 Tagen ab Installationsdatum der Apparatur eingesendet hat.

Die Garantie schließt die Reparatur mit kostenlosem Ersatz (ab Werk der Firma TAU: Verpackungs- und Transportkosten gehen zu Lasten des Kunden) jener Teile ein, die von TAU anerkannte Fabrikations- oder Materialfehler aufweisen.

Im Falle von Eingriffen am Standort des Kunden, auch in der Garantiezeit, hat der Kunde ein "feste Abrufgebühr" für die Reisekosten zum Standort des Kunden und die Arbeitskraft zu zahlen.

Die Garantie wird in folgenden Fällen ungültig:

- wenn der Defekt durch eine Installation verursacht ist, die nicht nach den in jeder Packung enthaltenen Herstelleranweisungen erfolgte;
- wenn für die Installation der Vorrichtung auch andere Teile als Original-TAU-Komponenten verwendet wurden;
- wenn die Schäden durch Naturkatastrophen, Handhabungen, Spannungsüberlasten, unkorrekte Versorgung, unsachgemäße Reparaturen, falsche Installation oder sonstiges, für das die Firma TAU keine Verantwortung hat, verursacht sind;
- wenn die regelmäßigen Wartungsarbeiten nicht durch einen Fachtechniker nach den in jeder Packung enthaltenen Herstelleranweisungen ausgeführt worden sind.
- Verschleiß den Komponenten.

Reparatur oder Ersatz von Teilen während der Garantiezeit führt zu keiner Verlängerung derselben.

Garantie TAU: conditions générales

◆ FRANÇAIS

La garantie TAU a une durée de 24 mois à compter de la date d'achat des produits (le document fiscal de vente, ticket de caisse ou facture, fait foi et doit être conservé avec la présente garantie). Le client TAU a le droit de bénéficier de la garantie s'il a rempli et renvoyé le certificat de garantie dans les 10 jours qui suivent la date d'installation de l'automatisme.

La garantie comprend la réparation avec remplacement gratuit (départ usine TAU: frais d'emballage et de transport à la charge du client) des parties qui présentent des défauts de fabrication ou des vices de matériel reconnus par TAU.

En cas d'intervention à domicile, y compris dans la période couverte par la garantie, l'utilisateur est tenu de verser le "Forfait d'intervention" correspondant au coût du déplacement à domicile, plus la main d'œuvre.

La garantie n'est plus applicable dans les cas suivants :

- Si la panne est provoquée par une installation qui n'a pas été effectuée suivant les instructions fournies par le constructeur et présentes à l'intérieur de chaque emballage ;
- Si l'on n'a pas utilisé que des pièces originales TAU pour l'installation de l'automatisme ;
- Si les dommages sont causés par des calamités naturelles, des actes de malveillance, une surcharge de tension, une alimentation électrique incorrecte, des réparations impropres, une installation erronée ou d'autres causes non imputables à TAU.
- Si l'automatisme n'a pas été soumis aux maintenances périodiques de la part d'un technicien spécialisé selon les instructions fournies par le constructeur à l'intérieur de chaque emballage.
- Usure des composants.

La réparation ou le remplacement des pièces durant la période de garantie ne comporte pas le prolongement de la date d'expiration de la garantie en question.

Garantía TAU: condiciones generales

◆ ESPAÑOL

La garantía de TAU tiene una cobertura de 24 meses a partir de la fecha de compra de los productos (la fecha válida es la que figura en el comprobante de venta, recibo o factura, que deberá conservarse junto con la presente). El cliente TAU tiene derecho a la garantía cuando haya cumplimentado y remitido el certificado antes de 10 días desde la fecha de instalación del equipo.

La garantía incluye la reparación con sustitución gratuita (franco fábrica TAU: gastos de embalaje y de transporte a cargo del cliente) de las piezas que tuvieran defectos de fábrica o vicios de material reconocidos por TAU.

En el caso de reparación a domicilio, incluso en el período cubierto por garantía, el usuario deberá hacerse cargo de los gastos de desplazamiento a domicilio, más la mano de obra.

La garantía caduca en los siguientes casos:

- Si la avería ha sido determinada por una instalación realizada sin respetar las instrucciones dadas por la empresa que se encuentran en el interior de cada embalaje;
- Si no se han utilizado todos los componentes originales TAU para la instalación del automatismo;
- Si los daños han sido causados por catástrofes naturales, modificaciones, sobrecargas de tensión, alimentación incorrecta, reparaciones inadecuadas, instalación incorrecta u otras causas no imputables a TAU;
- Si no se han efectuado los trabajos de mantenimiento periódico por parte de un técnico especializado, según las instrucciones dadas por la empresa que se encuentran en el interior de cada embalaje.
- Usura de los componentes.

La reparación o sustitución de las piezas durante el período de garantía no implican la extensión de la garantía.

I dati personali riportati sul presente tagliando saranno utilizzati allo scopo di far valere la garanzia e per un eventuale invio di materiale informativo. Saranno trattati in ottemperanza alla legge sulla privacy 675/96 (e modifichie successive). The personal data specified on the present coupon shall be used to enforce the guarantee and for eventual forwarding of informative material, and shall be treated in compliance with the privacy law 675/96 (and subsequent amendments). Die auf dem vorliegenden Schein angegebenen persönlichen Daten werden dazu benutzt, die Garantie geltend zu machen und eventuelles Informationsmaterial zu senden. Sie werden unter Einhaltung des Datenschutzesetzes 675/96 behandelt (und Ihnen nachfolgende Änderungen). Les données personnelles contenues dans ce coupon seront utilisées pour faire valoir la garantie et pour l'envoi éventuel de matériel d'information. Elles seront traitées dans le respect de la loi italienne sur la protection des données personnelles n° 675/96 (et modifications successives). Los datos personales que figuran en el presente cupón se utilizarán para hacer valer la garantía y para un eventual envío de material informativo. Se tratarán cumpliendo todos los requisitos que obliga la ley sobre la privacidad 675/96 (y modificaciones sucesivas).



Certificato di Garanzia TAU - The TAU Guarantee Certificate - Certificat de Garantie TAU - TAU- Garantieschein - Certificado de Garantía TAU

I- IMPORTANTE: durante l'installazione è fondamentale che l'installatore compili esattamente il presente certificato di garanzia. Il certificato dovrà essere inviato alla TAU entro 10 giorni dalla data di installazione. In questo modo l'utente avrà la certezza che il prodotto installato potrà godere della garanzia per la durata di 24 mesi.
GB- IMPORTANT: during installation, the installer must correctly fill in this guarantee certificate. The certificate must be sent to TAU within 10 days from the date of installation. The user will thus be sure that the installed product will enjoy a 24 month guarantee.

F- IMPORTANT: Au moment de l'installation il est fondamental que l'installateur remplisse intégralement ce certificat de garantie. Le certificat devra être envoyé à TAU dans les 10 jours qui suivent la date d'installation. De cette manière, l'utilisateur aura la certitude que le produit installé pourra bénéficier d'une garantie de 24 mois.

D- ACHTUNG: Während der Installation ist es wichtig, daß der Installateur diesen Garantieschein genau ausfüllt. Der Schein muß der TAU innerhalb von 10 Tagen ab dem Installationsdatum übermittelt werden. Auf diese Weise hat der Kunde die Gewißheit, daß für die installierten Produkte die 24-monatige Garantie in Anspruch genommen werden kann.

E- IMPORTANTE: durante la instalación es fundamental que el instalador rellene este certificado de garantía. El certificado se debe enviar a TAU antes de transcurridos 10 días desde la fecha de instalación. Así, el cliente tendrá la certeza de que el producto instalado está cubierto por la garantía por un plazo de 24 meses.

TIMBRO DEL RIVENDITORE RETAILER'S STAMP - CACHET DU REVENEUR STEMPEL DES HÄNDLERS - SELLO DEL REVENDEDOR	TIMBRO DELL'INSTALLATORE INSTALLER'S STAMP - CACHET DE L'INSTALLATEUR STEMPEL DES INSTALLATEURS - SELLO DEL INSTALADOR	DATI DELL'UTENTE FINALE USER INFORMATION - COORDONNÉES DE L'UTILISATEUR FINAL DATEN DES ENDBEHÄNDLERS - DATOS DEL USUARIO FINAL Cognome/Surname/Nom/Nachname/Apelido Nome/Name/Prénom/Name/Nombre Via/Road/Rue/Straße/Calle Cap/Post code/Code postal/BLZ/C.P. Telefono/Tel./Téléphone/Telefon/Teléfono
Data di acquisto: Date of purchase - Date d'achat: Kaufdatum - Fecha de compra:	Data di installazione*: Date of installation* - Date d'installation*: Installationsdatum* - Fecha de instalación*:	

* E' obbligatorio riportare la data di installazione

* Das Installationsdatum muß angeführt sein

* The date of installation must be indicated

* Es obligatorio indicar la fecha de instalación

* Il est obligatoire d'indiquer la date d'installation



✂ **Tagliare lungo la linea tratteggiata il tagliando e spedire in busta chiusa a:**

✂ **Cut along the dotted line and send in a closed envelope to:**

✂ **Couper long de la ligne pointillée et renvoyer le coupon sous enveloppe fermée à:**

✂ **Schneiden Sie entlang der gestrichelten Linie die Allonge ab und schicken Sie diese in einem geschlossenen Kuvert an:**
✂ **Corte el cupón a lo largo de la línea de puntos y envíelo en sobre cerrado a:**

Doc. cod. **D-CGR0TAU00**
rev. 04 del 07/12/2007

Servizio Assistenza Tecnica (Italia)

VERDE

840 500122

ADDEBITO RIPARTITO

Dal lunedì al venerdì (solo dall'Italia)

08:00 - 12:00 e 14:00 - 18:00

TAU
srl

Via E. Fermi, 43
10138 TORINO, ITALY
Tel. 0039 0444 750390
Fax 0039 0444 750376

E-mail: info@tautalia.com
<http://www.tautalia.com>

Certificato di Garanzia TAU - The TAU Guarantee Certificate - Certificat de Garantie TAU - TAU-Garantieschein - Certificado de Garantia TAU

1- Reportare l'etichetta adesiva (o in mancanza il numero di matricola) relativo ad ogni prodotto facente parte dell'impianto.

Attenzione: la garanzia non ha validità nel caso in cui non siano stati impiegati tutti componenti originali TAU per l'installazione dell'impianto automatico di apertura.

GB: Attach the adhesive label (or the series number) of each product in the system.

Attention: the guarantee is not valid if TAU original components are not used to install the automatic opening system.

F: Reporter l'étiquette adhésive (ou à défaut, le numéro matricole) relative à tous les produits composants l'installation.

Attention la garantie n'est pas valable si des composants non originaux TAU ont été utilisés pour l'installation de l'automatisme d'ouverture.

D: Die Daten auf dem Aufkleber (oder wenn dieser nicht vorhanden ist, die Motornummer) sind für jedes Produkt der Anlage anzuführen.

Achtung! Die Garantie verfällt, wenn für die Installation der automatischen Öffnungsanlage nicht ausschließlich TAU-Original-Ersatzteile verwendet wurden.

E: Añadir la etiqueta adhesiva (o, si faltara, el número de matrícula) de cada producto que forma parte del equipo.

Atención: la garantía no es válida si no se han empleado todos componentes originales TAU para la instalación del equipo automático de apertura.

Quadro elettrico di comando	Radio ricevente	Fotocellule o/e altro	Serial n° _____
Electric control panel	Radio receiver	Photozell and/or alternative	Motor e
Coffret électrique de commande	Récepteur	Photocellules ou/et autre	Motor
Elektr. Schaltpult	Funkempfänger	Photozellen bzw. Sonstiges	Motor
Cuadro eléctrico de mando	Radio receptor	Fotocélulas o demás	Motor
Serial n° _____	Serial n° _____	Serial n° _____	Serial n° _____

✂ 1- Nel caso di un impianto comprendente più prodotti TAU, soqgetti a garanzia, recuperare le etichette adesive in un unico fascio chiuso uniti i certificati di garanzia o spedire in un'unica busta chiusa tutti i certificati di garanzia relativi ai prodotti utilizzati nell'impianto.

✂ **GB:** In case of a system containing several TAU products under guarantee, collect the sticky labels in a single guarantee certificate and send all the guarantee certificates concerning the products used in the plant in a closed envelope.

✂ **F:** Si une installation comprenant plusieurs produits TAU sujets à garantie, rassembler les étiquettes adhésives sur un seul certificat de garantie ou expédier dans une seule enveloppe fermée tous les certificats de garantie relatifs aux produits utilisés dans l'installation.

✂ **D:** Bei einer Anlage mit mehreren Produkten von TAU, die unter die Garantie fallen, sind die Daten auf Kleber in einem einzigen Garantieschein anzuführen. Es können aber auch sämtliche Garantiescheine für die in der Anlage verwendeten Produkte in einem geschlossenen Kuvert übermittelt werden.

✂ **E:** Si una instalación incluye varios productos TAU cubiertos por garantía, juntar todos los etiquetas adhesivas en un solo certificado de garantía o enviar en un sobre único todos los certificados de garantía referidos a los productos usados en la instalación.

✂ 