

L8542077  
Rev. 03/05/00

# BENINCA®

CENTRALE DI COMANDO  
CONTROL UNIT  
STEUEREINHEIT  
CENTRALE DE COMMANDE  
CENTRAL DE MANDO  
CENTRALKA STEROWANIA

## MISE-RE MISE-RI

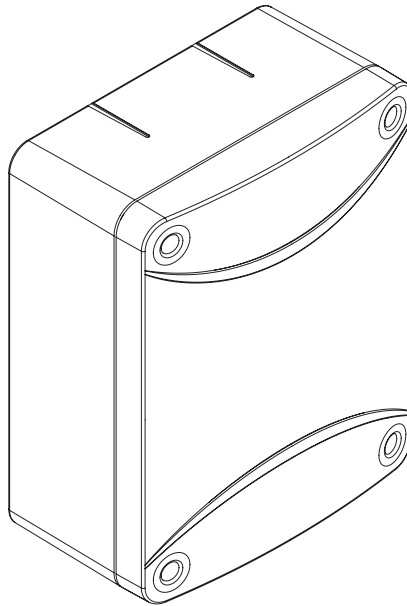

Libro istruzioni  
**Operating instructions**  
*Betriebsanleitung*  
**Livret d'instructions**  
Manuale de instrucciones  
**Książeczka z instrukcjami**



UNIONE NAZIONALE COSTRUTTORI  
AUTOMATISMI PER CANCELLI, PORTE,  
SERRANDE ED AFFINI

**Dichiarazione CE di conformità**  
**EC declaration of conformity**  
**EG-Konformitätserklärung**

**Déclaration CE de conformité**  
**Declaracion CE de conformidad**  
**Deklaracja UE o zgodności**

Con la presente dichiariamo che il nostro prodotto  
We hereby declare that our product  
Hiermit erklaren wir, dass unser Produkt  
Nous déclarons par la présente que notre produit  
Por la presente declaramos que nuestro producto  
Niniejszym oświadczamy że nasz produkt

**MISE-RE MISE-RI**

è conforme alle seguenti disposizioni pertinenti:  
complies with the following relevant provisions:  
folgenden einschlagigen Bestimmungen entspricht:  
correspond aux dispositions pertinentes suivantes:  
satisface las disposiciones pertinentes siguientes:  
zgodny jest z poniżej wyszczególnionymi rozporządzeniami:

Direttiva sulla compatibilità elettromagnetica (89/336/  
CCE, 93/68/CEE)  
EMC guidelines (89/336/EEC, 93/68/EEC)  
EMV-Richtlinie (89/336/EWG, 93/68/EWG)  
Directive EMV (89/336/CCE, 93/68/CEE) (Compatibilité  
électromagnétique)  
Reglamento de compatibilidad electromagnética (89/336/  
MCE, 93/68/MCE)  
Wytyczna odnośnie zdolności współdziałania elektromagne-  
tycznego (89/336/EWG, 93/68/EWG)

Norme armonizzate applicate in particolare:  
Applied harmonized standards, in particular:  
Angewendete harmonisierte Normen, insbesondere:  
Normes harmonisées utilisées, notamment:  
Normas armonizadas utilizadas particularmente:  
Normy standard najczęściej stosowane:

EN 55022, EN 61000-3-2, EN 61000-3-3, EN 50082-1

Data/Firma

Direttiva sulla bassa tensione (73/23/CEE, 93/68/CEE)  
Low voltage guidelines (73/23/EEC, 93/68/EEC)  
Tiefe Spannung Richtlinie (73/23/EWG, 93/68/EWG)  
Directive bas voltage (73/23/CEE, 93/68/CEE)  
Reglamento de bajo Voltaje (73/23/MCE, 93/68/MCE)  
Wytyczna odnośnie niskiego napięcia (73/23/EWG, 93/  
68/EWG)

Norme armonizzate applicate in particolare:  
Applied harmonized standards, in particular:  
Angewendete harmonisierte Normen, insbesondere:  
Normes harmonisées utilisées, notamment:  
Normas armonizadas utilizadas particularmente:  
Normy standard najczęściej stosowane:

EN 60204-1, EN 60335-1

Data/Firma

**BENINCA®**

Automatismi Benincà SpA  
Via Capitello, 45  
36066 Sandrigo (VI)  
ITALIA

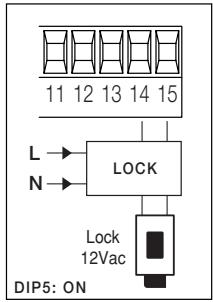
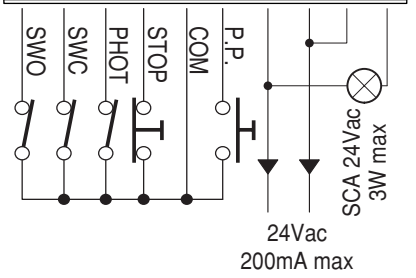
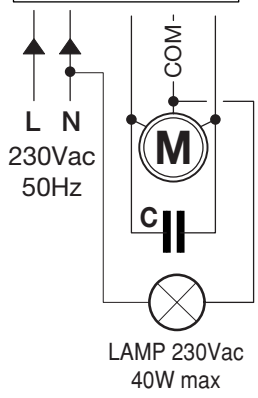
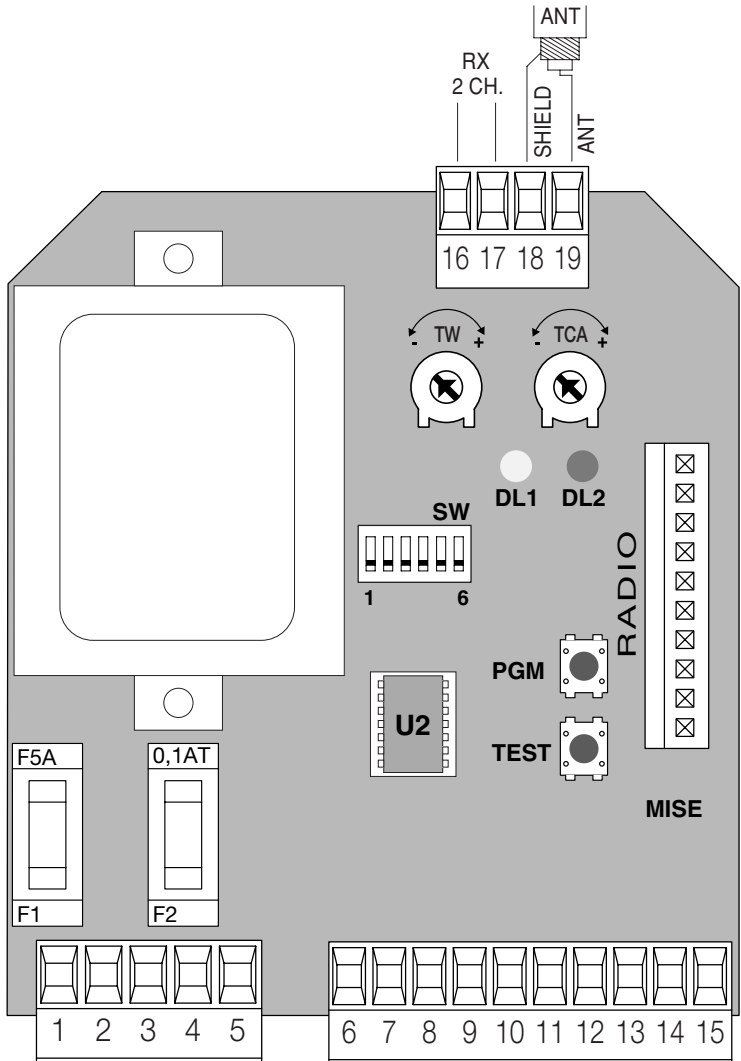

## Centrale di comando MISE

La centrale elettronica **MISE** può essere utilizzata per il controllo di 1 motore con potenza non superiore a 750W.

### AVVERTENZE GENERALI

- L'installazione elettrica e la logica di funzionamento devono essere in accordo con le normative vigenti.
- I conduttori alimentati con tensioni diverse, devono essere fisicamente separati, oppure devono essere adeguatamente isolati con isolamento supplementare di almeno 1 mm.
- I conduttori devono essere vincolati da un fissaggio supplementare in prossimità dei morsetti.
- Ricontrollare tutti i collegamenti fatti prima di dare tensione.
- Controllare che le impostazioni dei Dip-Switch siano quelle volute.
- Gli ingressi N.C. non utilizzati devono essere ponticellati.

### FUNZIONI INGRESSI/USCITE

N° Morsetti	Funzione	Descrizione
1-2	Alimentazione	Ingresso 230Vac 50Hz (1-Fase/2-Neutro)
3-4-5	Motore	Collegamento al motore : (3-marcia/4-Com/5-marcia)
2-4	LAMP	Uscita collegamento Lampeggiante 230 Vac 40W max.
6	SWO	Ingresso finecorsa APERTURA (contatto N.C.)
7	SWC	Ingresso finecorsa CHIUSURA (contatto N.C.)
8	PHOT	Ingresso collegamento dispositivi di sicurezza, contatto N.C. (ad es. fotocellule)
9	STOP	Ingresso pulsante STOP (contatto N.C.)
10	COM	Comune per tutti gli ingressi di comando.
11	Passo-Passo	Ingresso pulsante passo-passo (contatto N.O.)
12-13	24Vac	Uscita alimentazione accessori 24Vac/200mA max.
14-15	SCA/Lock	Contatto libero da tensione. Uscita configurabile mediante il DIP-SWITCH 5. DIP5 OFF: Collegamento spia cancello aperto 24 Vac/3W max. DIP5 ON: Collegamento alla scheda opzionale Lock per il controllo dell'elettroserratura. <b>Non collegare l'elettroserratura direttamente all'uscita.</b>
16-17	RX 2ch.	Uscita secondo canale radio. Contatto N.O. libero da tensione. Attivo solo in presenza di ricevente bicanale ad innesto (MISE-RE)
18-19	Antenna	Collegamento antenna scheda radoricevente ad innesto e modulo radio incorporato (18-schermo/19-segnale).
J4	Radio	Connettore ad innesto per ricevente radio bicanale (MISE-RE) Ricevente radio incorporata nella versione (MISE-RI)

#### Nota:

La centrale dispone di un pulsante "TEST" con la medesima funzionalità del pulsante Passo-Passo, utile per comandare l'automazione durante la fase di installazione.

#### Verifica collegamenti:

- Togliere alimentazione.
- Sbloccare manualmente la porta, portarla a circa metà della corsa e ribloccarla.
- Ripristinare l'alimentazione.
- Dare un comando di passo-passo mediante pulsante TEST, ingresso P.P. o radiocomando.
- La porta deve muoversi in apertura. Nel caso ciò non avvenisse, è sufficiente invertire tra loro i fili di marcia (3-5) del motore e dei finecorsa (6-7).
- Procedere con la regolazione dei Tempi e delle Logiche di funzionamento .

#### Funzione dei Trimmer

**TW** Regola la durata massima della manovra di apertura e chiusura.  
Deve essere impostato circa 4s in più rispetto al tempo di corsa effettiva dell'automatismo.

La regolazione varia da un minimo di **3s** ad un massimo di **180s**

**TCA** Permette di regolare il tempo di chiusura automatica.

Verificare il Dip-Switch **N°1= On**.

La regolazione varia da un minimo di **1s** ad un massimo di **180s**

## Funzione Dip-Switch

<b>DIP 1 "TCA"</b>	Abilita o disabilita la chiusura automatica. Off: chiusura automatica disabilitata On: chiusura automatica abilitata
<b>DIP 2 "Cond."</b>	Abilita o disabilita la funzione condominiale. Off: Funzione condominiale disabilitata. On: Funzione condominiale abilitata. L'impulso P.P. o del trasmettitore non ha effetto durante la fase di apertura.
<b>DIP 3 "Phot.Op"</b>	Abilita o disabilita le fotocellule durante la fase di apertura. Off: Fotocellule attivate durante la fase di apertura On: Fotocellule disattivate durante la fase di apertura
<b>DIP 4 "P.P. Mod"</b>	Seleziona la modalità di funzionamento del "Pulsante P.P." e del trasmettitore. Off: Funzionamento: APRE > STOP > CHIUDE > STOP > On: Funzionamento: APRE > CHIUDE > APRE >
<b>DIP 5 "Sca/Lock"</b>	Seleziona la modalità di funzionamento dell'uscita ai morsetti 14/15. Off: Uscita spia cancello aperto On: Uscita impulsiva per controllo scheda Lock per elettroserratura
<b>DIP 6 "Radio"</b>	Abilita o disabilita i trasmettitori a codice programmabile (Non utilizzato da MISE-RE). On: Ricevitore radio abilitato esclusivamente ai trasmettitori a codice variabile (rolling-code). Off: Ricevitore abilitato a trasmettitori codice variabile (rolling-code) e programmabile (autoapprendimento e dip/switch) .

## Funzione LED

Il LED DL1 (verde) può assumere i seguenti stati:

**Acceso:** Motore in fase di chiusura

**Spento:** Motore in fase di apertura

**Lampeggio lento:** Presenza alimentazione di rete

**Lampeggio veloce:** Attivazione di un ingresso (6-7-8-9-11)

Il LED DL2 (rosso) è utilizzato solo su versione MISE-RI (vedi configurazione radio)

## Configurazione ricevitore incorporato (SOLO MISE-RI)

La centrale MISE-RI è dotata di un modulo radio incorporato per la ricezione di telecomandi sia a codice fisso che a codice variabile (vedi funzioni dip-switch 6), con frequenza di 433.92MHz.

Per utilizzare un telecomando è prima necessario apprenderlo, la procedura di memorizzazione è illustrata di seguito, il dispositivo è in grado di memorizzare fino a 64 codici diversi.

### Memorizzazione di un nuovo trasmettitore con attivazione funzione P.P.

- Premere 1 volta il pulsante PGM per 1s, il LED DL2 inizia a lampeggiare con 1s di pausa.
  - Premere entro 10s il pulsante del trasmettitore che si desidera memorizzare con funzione P.P.
- Per uscire dalla programmazione, attendere 10s o premere il pulsante PGM per 1s, il LED DL2 si spegne.

### Cancellazione di tutti i trasmettitori dalla memoria

- Mantenere premuto il pulsante PGM per 15s, il LED DL2 inizia a lampeggiare velocemente e si spegne a cancellazione avvenuta.
- Rilasciare il pulsante PGM, la memoria è stata cancellata ed il LED DL2 riprende a lampeggiare normalmente con pausa di 3s.

### NOTA:

I trasmettitori vengono memorizzati su un memoria EPROM (U2) che può essere rimossa dalla centrale e reinserita in una nuova centrale MISE-RI in caso di sostituzione.

Per motivi di sicurezza, non è possibile memorizzare trasmettitori durante le fasi apertura/chiusura del motore.

Se entrando nella procedura di memorizzazione dei trasmettitori il LED DL2 emette un lampeggio lungo e si spegne, significa che la memoria della ricevente è piena e non è possibile memorizzare altri trasmettitori o il trasmettitore utilizzato non è compatibile.

## MISE Control Unit

The **MISE** electronic control unit can be used to control 1 motor with power not exceeding 750W.

### GENERAL WARNINGS

- a) The wire connections and the operating logic should be in compliance with regulations in force.
- b) The cables featuring different voltage should be physically separated, or adequately insulated by an additional insulation of at least 1 mm.
- c) The cables should be further fastened in proximity to the terminals.
- d) Check all connections before powering the unit.
- e) Check that setting of the Dip-Switches are the required ones.
- f) Normally Closed inputs which are not in use should be short-circuited.

### INPUT/OUTPUT FUNCTIONS

Terminal No.	Function	Description
1-2	Power supply	Input, 230Vac 50Hz (1-Phase/2-Neutral)
3-4-5	Motor	Connection to motor : (3-move/4-Com/5-move)
2-4	LAMP	Output, connection of Flashing light 230 Vac 40W max.
6	SWO	Input, OPENING limit switch (N.C. contact)
7	SWC	Input, CLOSING limit switch (N.C. contact)
8	PHOT	Input, connection of safety devices, N.C. contact (e.g. photocells)
9	STOP	Input, STOP push button (N.C. contact)
10	COM	Common, for all control inputs.
11	Step-by-Step	Input, step-by-step push button (N.O. contact)
12-13	24Vac	Output: power supply of accessories, 24Vac/200mA max.
14-15	SCA/Lock	Voltage-free contact. Uoutput, configuration by means of Dip-switch 5. DIP5 OFF: Open gate LED connection, 24 Vac/3W max. DIP5 ON: Connection to optional Lock card to control the electric lock. <b>Do not connect the electric lock directly to the output.</b>
16-17	RX 2ch.	Output, second radio channel of the receiver. N.O. voltage-free contact. Activated only in presence of insertable, two-channel receiver (MISE-RE)
18-19	Aerial	Connection of the insertable radio receiver card aerial and incorporated radio module (18-screen/19-signal).
J4	Radio	Insertable connector for two-channel radio receiver (MISE-RE) Built-in radio receiver in model (MISE-RI)

#### Note:

The control unit is provided with a "TEST" push button with the same functions of the Step-by-Step push button. This is useful to control the automatic system during installation.

#### To check wire connections:

- 1) Cut off power supply.
- 2) Manually release the gate wings, move them to about half-stroke and block them again.
- 3) Reset power supply.
- 4) Send a step-by-step control signal through "TEST" push button, P.P. input or radio control.
- 5) The door should open. If not, it is sufficient to invert the move wires (3-5) of the motor and of the limit switches (6-7).
- 6) Adjust Times and Operating logic.

#### Trimmer functions

- TW** The opening and closing maximum movement is adjusted by this trimmer.  
It should be preset to about 4s more than the actual stroke of the automatic system.  
The adjustment ranges from **3s** minimum to **180s** maximum.
- TCA** It allows to adjust the automatic closure time.  
Check the Dip-Switch **N°1 = On**.  
The adjustment ranges from **1s** minimum to **180s** maximum

### Dip-Switch functions

<b>DIP 1 "TCA"</b>	The automatic closure is enabled or disabled. Off: disabled automatic closure On: enabled automatic closure
<b>DIP 2 "Cond."</b>	The multi-flat function is enabled or disabled. Off: disabled multi-flat function. On: enabled multi-flat function. The P.P. (Step-by-step) impulse or the impulse of the transmitter have no effect in the opening phase.
<b>DIP 3 "Phot.Op"</b>	The photocells are activated or deactivated in the opening phase. Off: activated photocells during opening On: deactivated photocells during opening
<b>DIP 4 "P.P. Mod"</b>	The operating mode of the "P.P. (Step-by-Step) Push button" and of the transmitter are selected. Off: Operation: APRE > STOP > CHIUDE > STOP > On: Operation: APRE > CHIUDE > APRE >
<b>DIP 5 "Sca/Lock"</b>	The operating mode at output at terminals 14/15 is selected. Off: Output, open gate LED On: Output, impulse for the control of the Lock card for electric lock
<b>DIP 6 "Radio"</b>	The programmable code transmitters are enabled or disabled (Not used by MISE-RE). On: Radio receiver enabled only for variable code transmitters (rolling-code). Off: Receiver enabled for variable code transmitters (rolling-code and programmable code transmitters (self- learning and Dip/switch) .

### LED Functions

DL1 LED (green) can indicate the following status:

**On:** Motor in the closing phase

**Off:** Motor in the opening phase

**Slow flashing:** Unit powered by mains power supply

**Rapid flashing :** Activation of one input (6-7-8-9-11)

DL2 LED (red) is used only form model MISE-RI (see radio configuration)

### Built-in receiver configuration (ONLY MISE-RI)

The MISE-RI control unit is equipped with an incorporated radio module to receive signals from both fixed code and variable code remote controls (see functions of Dip-switch 8), with frequency of 433.92MHz.

To use a remote control, its code should be copied first. The memorization procedure is shown hereunder. The device is able to store up to 64 different codes in memory.

#### To memorize a new transmitter with activation of the P.P. (step-by-step) function

- Press PGM button once for 1s, the DL2 LED starts flashing with 1s pause.

- Within 10s, press the transmitter push button which should be stored in memory with P.P. function.

To exit the programming mode, wait for 10s or press the PGM button for 1s, the DL2 LED switches off.

#### To erase all transmitter codes from memory

- Keep the PGM push button pressed for 15s, the DL2 LED starts flashing rapidly and switches off at completion of erasing.

- Release the PGM push button; the memory is now deleted and the DL2 LED starts flashing regularly again with a 3s pause.

#### NOTE:

The transmitters are stored in a EPROM (U5) memory which can be extracted from the control unit and inserted in a new MISE-RI control unit, should the control unit be replaced.

For safety reasons, the transmitter codes cannot be stored in memory during the motor opening/closing phases.

If, when entering the memorization procedure of transmitters, the DL2 LED shows a long flash and switches off, this means either the receiver memory is full and no further transmitter codes can be stored in memory, or the transmitter used is not compatible.

## Steuereinheit MISE

Die elektronische Einheit **MISE** kann zur Kontrolle von 1 Motors mit einer maximalen Leistung von 750W verwenden werden.

### ALLGEMEINE HINWEISE

- a) Die elektrische Installation und die Betriebslogik müssen den geltenden Vorschriften entsprechen.
- b) Die Leiter die mit unterschiedlichen Spannungen gespeist werden, müssen physisch getrennt oder sachgerecht mit einer zusätzlichen Isolierung von mindestens 1 mm isoliert werden.
- c) Die Leiter müssen in der Nähe der Klemmen zusätzlich befestigt werden.
- d) Alle Anschlüsse nochmals prüfen, bevor die Zentrale mit Strom versorgt wird.
- e) Kontrollieren, ob die Dip-Schalter richtig positioniert sind.
- f) Die nicht verwendeten N.C. Eingänge müssen überbrückt werden.

### FUNKTIONEN EINGÄNGE/AUSGÄNGE

Klemme Nr.	Funktion	Beschreibung
1-2	Speisung	Eingang 230Vac 50Hz (1-Phase/2-Nulleiter)
3-4-5	Motor	Anschluss an den Motor: (3-Betrieb/4-Com/5-Betrieb).
2-4	LAMP	Ausgang Anschluss Blinkleuchte 230 Vac 40W max.
6	SWO	Eingang Endschalter ÖFFNEN (Kontakt N.C.)
7	SWC	Eingang Endschalter SCHLIESSEN (Kontakt N.C.)
8	PHOT	Eingang Anschluss Sicherheitsvorrichtungen, Kontakt N.C. (z.B. Fotozellen)
9	STOP	Eingang Taste STOP (Kontakt N.C.)
10	COM	Gemein für alle Steuerungseingänge.
11	Schritt-Schritt	Eingang Taste Schritt-Schritt (Kontakt N.O.)
12-13	24Vac	Ausgang Speisung Zubehör 24Vac/200mA max.
14-15	SCA/Lock	Spannungsfreier Kontakt. Ausgang kann durch den DIP-SCHALTER 5 konfiguriert werden. DIP5 OFF: Anschluss Torleuchte offen 24 Vac/3W max. DIP5 ON: Anschluss an die Karte Lock (Option) zur Kontrolle des Elektroschlusses. <b>Das Elektroschloss nicht direkt an den Ausgang anschließen.</b>
16-17	RX 2ch.	Ausgang zweiter Funkkanal. Spannungsfreier Kontakt N.O.. Nur aktiv in Anwesenheit eines 2-Kanal-Empfängers mit Steckverbindung (MISE-RE)
18-19	Antenne	Anschluss Antenne der Karte des steckbaren Funkempfängers und eingebautes Funkmodul (18-Schirm/19-Signal)
J4	Radio	Steckverbinder für 2-Kanal-Funkempfänger (MISE-RE) Eingebauter Funkempfänger in der Version (MISE-RI)

### BEMERKUNG:

Die Einheit verfügt über eine Taste „TEST“ mit derselben Funktion der Taste Schritt-Schritt, die zur Steuerung der Automation während der Installation nützlich ist.

### Anschlüsse überprüfen:

- 1) Stromversorgung abtrennen.
- 2) Von Hand die Flügel entsichern, auf halben Hub bringen und wieder blockieren.
- 3) Stromversorgung wieder herstellen.
- 4) Eine Schritt-Schritt-Steuerung durch die Taste „TEST“ am Eingang P.P. oder an der Fernbedienung geben.
- 5) Die Tür muss sich öffnen. Falls dies nicht der Fall sein sollte, genügt es die Betriebsleiter (3-5) des Motors und der Endschalter (6-7) zu vertauschen.
- 6) Nun Zeiten und Betriebslogik einstellen.

### Trimmer-Funktionen

#### TW

Regelt die maximale Dauer der Schaltungen Öffnen und Schließen.  
Muss um circa 4s länger als die Zeit für den tatsächlichen Hub der Automatik eingestellt werden.  
Die Zeit kann zwischen **3s** und maximal **180s** eingestellt werden.



**TCA** Damit kann die Zeit des automatischen Schließvorgangs eingestellt werden.  
Dip-Schalter **Nr. 1=On** kontrollieren.  
Die Zeit kann zwischen **1s** und maximal **180s** eingestellt werden.

#### **Dip-Schalter-Funktion**

- DIP 1 "TCA"** Aktiviert oder deaktiviert den automatischen Schließvorgang.  
Off: automatischer Schließvorgang deaktiviert  
On: automatischer Schließvorgang aktiviert
- DIP 2 "Cond."** Aktiviert oder deaktiviert die Funktion Wohngemeinschaft.  
Off: Funktion Wohngemeinschaft deaktiviert.  
On: Funktion Wohngemeinschaft aktiviert. Auf den Öffnungsvorgang haben weder der Schritt-Schritt-Impuls noch der Impuls des Sendegeräts Einfluss.
- DIP 3 "Phot.Op"** Aktiviert oder deaktiviert die Lichtschranken beim Öffnen.  
Off: Lichtschranken beim Öffnen aktiviert.  
On: Lichtschranken beim Öffnen deaktiviert.
- DIP 4 "P.P. Mod"** Wählt die Betriebsweise der „Taste P.P.“ und des Sendegeräts.  
Off: Betrieb: ÖFFNEN > STOP > SCHLIESSEN > STOP >  
On: Betrieb: ÖFFNEN > SCHLIESSEN > ÖFFNEN
- DIP 5 "Sca/Lock"** Wählt die Betriebsweise des Ausgangs an den Klemmen 14/15.  
Off: Ausgang Torleuchte offen  
On: Impulsiver Ausgang zur Kontrolle der Karte Lock für das Elektroschloss
- DIP 6 "Radio"** Aktiviert oder deaktiviert die Sendegeräte mit programmierbarem Code (nicht von MISE-RE verwendet).  
On: Funkempfänger ist nur für Sendegeräte mit variablem Code aktiviert (Rolling-Code).  
Off: Funkempfänger ist für programmierbare (Selbstlernfunktion und Dip-Schalter) Sendegeräte mit variablem Code (Rolling-Code) aktiviert.

#### **Funktionen der LEUCHTEN**

Die Leuchte DL1 (grün) hat folgende Bedeutungen:

**Ein:** Motor beim Schließen:

**Aus:** Motor beim Öffnen:

**Langsames Blinken:** Stromversorgung vorhanden

**Schnelles Blinken:** Aktivierung eines Eingangs (6-7-8-9-11)

Die Leuchte DL2 (rot) wird nur für die Version MISE-RI verwendet (siehe Funkkonfiguration)

#### **Konfiguration des eingebauten Empfängers (NUR MISE-RI)**

Die Einheit MISE-RI ist mit einem eingebauten Funkmodul zum Empfang von Fernbedienungen mit festem oder variablen Code (siehe Funktionen Dip-Schalter 6) und einer Frequenz von 433.92MHz ausgestattet.

Um eine Fernbedienung verwenden zu können, muss sie zuerst erlernt werden; die Speicherungsprozedur ist nachstehend beschrieben; die Vorrichtung kann bis zu 64 verschiedene Codes speichern.

##### **Speicherung eines neuen Sendegeräts und Aktivierung der Funktion P.P.**

- Ein Mal die Taste PGM 1s lang drücken; die Leuchte DL2 beginnt zu blinken und schaltet eine Pause von 1s ein.

- Innerhalb von 10s die Taste des Sendegeräts drücken, die mit der Funktion P.P. gespeichert werden soll.

Um die Programmierung zu beenden, 10s warten oder die Taste PGM 1s lang drücken; die Leuchte DL2 erlischt.

##### **Alle gespeicherten Sendegeräte löschen**

- Die Taste PGM 15s lang gedrückt halten; die Leuchte DL2 blinkt schnell und erlischt, wenn der Speicher leer ist.

- Die Taste PGM loslassen, der Speicher ist gelöscht worden und die Leuchte DL2 beginnt wieder wie üblich mit einer Pause von 3s zu blinken.

##### **BEMERKUNG:**

Die Sendegeräte werden in einem Speicher EPROM (U2) gespeichert, der aus der Einheit genommen und in einer neuen Einheit MISE-RI eingebaut werden kann, wenn diese ausgewechselt werden soll.

Aus Sicherheitsgründen können keine Sendegeräte beim Öffnen/Schließen des Motors gespeichert werden.

Wenn man die Speicherungsprozedur der Sendegeräte abrufen und die Leuchte DL2 langsam blinkt und dann erlischt, bedeutet dies, dass der Speicher des Empfängers voll ist und keine weiteren Sendegeräte gespeichert werden können oder dass das verwendete Sendegerät nicht kompatibel ist.

## Centrale de commande MISE

La centrale électronique **MISE** peut être utilisée pour le contrôle de 1 moteur ne dépassant pas la puissance de 750W.

### AVERTISSEMENTS GENERAUX

- L'installation électrique et la logique de fonctionnement doivent être conformes aux normes en vigueur.
- Les conducteurs alimentés avec des tensions différentes, doivent être séparés physiquement, ou dûment isolés avec une isolation supplémentaire d'au moins 1 mm.
- Les conducteurs doivent être contraints par un fixage supplémentaire en proximité des bornes.
- Avant de mettre sous tension, contrôler à nouveau tous les raccordements faits.
- Contrôler que l'affichage des Dip-Switch soit conforme à vos nécessités.
- Les entrées N.F. non utilisées doivent être pontées.

### FONCTIONS ENTREES/SORTIES

N° Serre joints	Fonction	Description
1-2	Alimentation	Entrée 230Vac 50Hz (1-Phase/2-Neutre)
3-4-5	Moteur	Connexion au moteur: (3-vitesse/4-Com/5-vitesse)
2-4	LAMP	Sortie contact Clignotant 230 Vac 40W max.
6	SWO	Entrée fin de course OUVERTURE (contact N.F.)
7	SWC	Entrée fin de course FERMETURE (contact N.F.)
8	PHOT	Entrée contact dispositifs de sécurité, contact N.F. (i.e. photocellules)
9	STOP	Entrée touche STOP (contact N.F.)
10	COM	Commun pour toutes les entrées de commande.
11	Pas à Pas	Entrée touche pas à pas (contact N.O.)
12-13	24Vac	Sortie alimentation et accessoires 24Vac/200mA max.
14-15	SCA/Lock	Contact hors tension. Sortie configurable moyennant le DIP-SWITCH 5. DIP5 OFF: Raccordement lampe témoin portail ouvert 24 Vac/3W max. DIP5 ON: Raccordement à la carte optionnelle Lock pour le contrôle de la serrure électrique. <b>Ne pas brancher la serrure électrique directement à la sortie.</b>
16-17	RX 2ch.	Sortie deuxième canal radio. Contact N.O. hors tension. Actif seulement en présence de récepteur bicanal embrochable (MISE-RE)
18-19	Antenne	Raccordement antenne fiche radio réceptrice embrochable et module radio incorporé (18-écran/19-signal).
J4	Radio	Connecteur embrochable pour récepteur radio bicanal (MISE-RE) Récepteur radio embrochable dans la version (MISE-RI)

#### Note:

La centrale dispose d'une touche "TEST" ayant la même fonctionnalité que la touche Pas à Pas, utile pour commander l'automatisme durant la phase d'installation.

#### Contrôle des branchements:

- Coupez l'alimentation.
- Débloquez la porte à la main, la porter à environs mi-course et la ré bloquer.
- Rétabliez l'alimentation électrique.
- Donnez une commande de pas à pas avec la touche "TEST" entrée P.P. ou radiocommandes.
- La porte doit bouger en ouverture. Autrement, il suffit d'invertir les fils de marche (3-5) du moteur et des fins de course (6-7).
- Procédez avec le réglage des Temps et des Logiques de fonctionnement.

#### Fonction des Trimmer

- TW** Règle la durée maximum de la manœuvre d'ouverture et fermeture.  
Il faut afficher 4s environ en plus par rapport au temps de course effectif de l'automatisme.  
Le réglage varie d'un minimum de **3s** à un maximum de **180s**
- TCA** Permet le réglage du temps de fermeture automatique.  
Vérifiez le Dip-Switch **N°1 = On**.  
Le réglage varie d'un minimum de **1s** à un maximum de **180s**

## Fonction des Dip-Switch

<b>DIP 1 "TCA"</b>	Valide ou invalide la fermeture automatique. Off: fermeture automatique invalidée On: fermeture automatique validée
<b>DIP 2 "Cond."</b>	Valide ou invalide la fonction copropriété. Off: Fonction copropriété invalidée. On: Fonction copropriété validée. L'impulsion P.P. ou du transmetteur ne produit aucun effet durant la phase d'ouverture.
<b>DIP 3 "Phot.Op"</b>	Valide ou invalide les photocellules durant la phase d'ouverture. On: Photocellules validées durant la phase d'ouverture Off: Photocellules invalidées durant la phase d'ouverture
<b>DIP 4 "P.P. Mod"</b>	Sélectionne la modalité de fonctionnement de la "Touche P.P." et du transmetteur. Off: Fonctionnement: : OUVRIR > STOP > ARRÊTER > STOP > On: Fonctionnement: OUVRIR > FERMER > OUVRIR >
<b>DIP 5 "Sca/Lock"</b>	Sélectionne la modalité de fonctionnement de la sortie aux bornes 14/15. Off: Sortie lampe témoin portail ouvert On: Sortie impulsive pour le contrôle de la carte Lock pour serrure électrique
<b>DIP 6 "Radio"</b>	Valide ou invalide les transmetteurs à carte programmable (Non utilisé par MISE-RE). On: Récepteur radio validé exclusivement à transmetteurs à code variable (rolling-code). Off: Récepteur validé exclusivement à transmetteurs à code variable (rolling-code) et programmable (auto apprentissage et dip/switch).

## Fonction LEDS

Le LED DL1 (vert) peut se présenter:

**Allumé:** Moteur en phase de fermeture

**Eteint:** Moteur en phase d'ouverture

**Avec clignotements lents:** Présence alimentation de réseau

**Avec clignotements rapides:** Activation d'une entrée (6-7-8-9-11)

Le LED DL2 (rouge) ne paraît que sur la version MISE-RI (voir configuration radio)

### Configuration récepteur incorporé (SEULEMENT MISE-RI)

La centrale MISE-RI est équipée d'un module radio incorporé pour la réception de télécommandes soit à code fixe, soit à code variable (voir fonctions dip-switch 6), avec fréquence de 433.92MHz.

Pour utiliser une télécommande, il faut avant tout l'apprendre, et la procédure de mémorisation est illustrée ci de suite. Le dispositif peut mémoriser jusqu'à 64 codes différents.

#### Mémorisation d'un nouveau transmetteur avec activation de la fonction P.P.

- Appuyez 1 fois sur la touche PGM pendant 1s, le LED DL2 commence à clignoter avec 1s de pause.

- Appuyez d'ici 10s sur la touche du transmetteur que l'on désire mémoriser avec fonction P.P.

Pour sortir de la programmation, attendez 10 s ou appuyez sur la touche PGM pendant 1 seconde, le LED DL2 s'éteint.

#### Effacement de tous les transmetteurs de la mémoire

- Appuyez sur la touche PGM pendant 15s, le LED DL2 commence à clignoter rapidement jusqu'à s'éteindre, une fois l'effacement terminé.

- Relâchez la touche PGM, la mémoire a été effacée et le LED DL2 recommence à clignoter normalement avec une pause de 3s.

#### NOTE:

Les transmetteurs sont mémorisés sur une mémoire EPROM (U2) qui peut être enlevée de la centrale et réinsérée dans une nouvelle centrale MISE-RI en cas de substitution.

Pour des raisons de sécurité, il est impossible de mémoriser les transmetteurs durant les phases d'ouverture/fermeture du moteur.

Si en entrant dans la procédure de mémorisation des transmetteurs le LED DL2 émet un long clignotement et s'éteint, cela signifie que la mémoire du récepteur est pleine et qu'il est impossible de mémoriser d'autres transmetteurs, ou bien que le transmetteur utilisé n'est pas compatible.

## Central de control MISE

La central electrónica **MISE** se puede utilizar para controlar 1 motor con potencia no mayor que 750W.

### ADVERTENCIAS GENERALES

- a) La instalación eléctrica y la lógica de funcionamiento deben cumplir las normas vigentes.
- b) Los conductores alimentados con tensiones distintas deben estar físicamente separados, o bien deben estar adecuadamente aislados con aislamiento suplementario de por lo menos 1 mm.
- c) Los conductores deben estar vinculados por una fijación suplementaria cerca de los bornes.
- d) Comprobar todas las conexiones efectuadas antes de dar la tensión.
- e) Comprobar que las configuraciones de los Dip-Switch sean las deseadas.
- f) Las entradas N.C. no utilizadas deben estar puenteadas.

### FUNCIONES ENTRADAS/SALIDAS

N° Bornes	Función	Descripción
1-2	Alimentación	Entrada 230Vac 50Hz (1-Fase/2-Neutro)
3-4-5	Motor	Conexión al motor: (3-marcha/4-Com/5-marcha)
2-4	LAMP	Salida conexión Intermitente 230 Vac 40W máx.
6	SWO	Entrada final de carrera APERTURA (contacto N.C.)
7	SWC	Entrada final de carrera CIERRE (contacto N.C.)
8	PHOT	Entrada conexión dispositivos de seguridad, contacto N.C. (por ej. fotocélulas)
9	STOP	Entrada botón STOP (contacto N.C.)
10	COM	Común para todas las entradas de control.
11	Paso-Paso	Entrada botón paso-paso (contacto N.A.)
12-13	24Vac	Salida alimentación accesorios 24Vca/200mA máx.
14-15	SCA/Lock	Contacto libre de tensión. Salida configurada mediante el DIP-SWITCH 5. DIP5 OFF: Conexión chivato cancela abierta 24 Vac/3W máx. DIP5 ON: Conexión con la tarjeta opcional Lock para el control de la cerradura eléctrica. <b>No conectar la cerradura eléctrica directamente con la salida.</b>
16-17	RX 2ch.	Salida segundo canal radio. Contacto N.A. libre de tensión. Activo sólo en presencia de receptora bicanal de enchufe (MISE-RE)
18-19	Antena	Conexión antena tarjeta radioreceptora enchufable y módulo radio incorporado (18-blindaje/19-síñal).
J4	Radio	Conector de enchufe para receptora radio bicanal (MISE-RE) Receptora radio incorporada en la versión (MISE-RI)

#### Nota:

La central dispone de un botón "TEST" con la misma funcionalidad que el botón Paso-Paso, útil para mandar la automatización durante la fase de instalación.

#### Comprobación de las conexiones:

- 1) Cortar la alimentación.
- 2) Desbloquear manualmente la puerta, llevar a aproximadamente mitad de la carrera y bloquearla de nuevo.
- 3) Restablecer la alimentación.
- 4) Dar un comando de paso-paso mediante el botón TEST, entrada P.P. o mando a distancia.
- 5) La puerta debe moverse en apertura. De no ser así, basta invertir entre ellos los hilos de marcha (3-5) del motor y de los final de carrera (6-7).
- 6) Proceder con la regulación de los Tiempos y de las Lógicas de funcionamiento .

#### Función de los Trimmer

**TW** Ajusta la duración máxima de la maniobra de apertura y cierre.  
Debe programarse en aproximadamente 4s más que el tiempo de carrera efectiva del automatismo.  
La regulación varía entre mínimo de **3s** y un máximo de **180s**

**TCA** Permite ajustar el tiempo de cierre automático.  
Comprobar el Dip-Switch **Nº1=On**.  
La regulación varía entre mínimo de **1s** y un máximo de **180s**

#### Función Dip-Switch

<b>DIP 1</b>	<b>“TCA”</b>	Habilita o inhabilita el cierre automático. Off: cierre automático inhabilitado On: cierre automático habilitado
<b>DIP 2</b>	<b>“Com.”</b>	Habilita o inhabilita la función comunidad. Off: Función comunidad inhabilitada. On: Función comunidad habilitada. El impulso P.P. o del transmisor no tiene efecto durante la fase de apertura.
<b>DIP 3</b>	<b>“Phot.Op”</b>	Habilita o inhabilita las fotocélulas durante la fase de apertura. Off: Fotocélulas activadas durante la fase de apertura On: Fotocélulas desactivadas durante la fase de apertura
<b>DIP 4</b>	<b>“P.P. Mod”</b>	Selecciona la modalidad de funcionamiento del “Botón P.P.” y del transmisor. Off: Funcionamiento: ABRE > STOP > CIERRA > STOP > On: Funcionamiento: ABRE > CIERRA > ABRE >
<b>DIP 5</b>	<b>“Sca/Lock”</b>	Selecciona la modalidad de funcionamiento de la salida en los bornes 14/15. Off: Salida indicador cancela abierta On: Salida impulsiva para control tarjeta Lock para cerradura eléctrica
<b>DIP 6</b>	<b>“Radio”</b>	Habilita o inhabilita los transmisores de código programable (No utilizado por MISE-RE). On: Receptor radio habilitado exclusivamente para los transmisores de código variable (rolling-code). Off: Receptor habilitado para transmisores de código variable (rolling-code) y programable (auto-aprendizaje y dip/switch) .

#### Función LEDs

El LED DL1 (verde) puede asumir los siguientes estados:

**Encendido:** Motor en fase de cierre

**Apagado:** Motor en fase de apertura

**Parpadeo lento:** Presencia alimentación de red

**Parpadeo rápido:** activación de una entrada (6-7-8-9-11)

El LED DL2 (rojo) se utiliza sólo en la versión MISE-RI (ver configuración radio)

#### Configuración receptor incorporado (SÓLO MISE-RI)

La central MISE-RI está dotada de un módulo radio incorporado para la recepción de mandos a distancia tanto con código fijo como con código variable (ver funciones dip-switch 6), con una frecuencia de 433.92MHz.

Para utilizar un mando a distancia primero es necesario aprenderlo, el procedimiento de memorización es presentado a continuación; el dispositivo puede memorizar hasta 64 códigos diferentes.

#### Memorización de un nuevo transmisor con activación de la función P.P.

- Pulsar 1 vez el botón PGM durante 1s, el LED DL2 empieza a parpadear con 1s de pausa.

- Pulsar, dentro de 10s, el botón del transmisor que se desea memorizar con función P.P.

Para salir de la programación, esperar 10s o pulsar el botón PGM por 1s, el LED DL2 se apaga.

#### Tachado de todos los transmisores de la memoria

- Mantener pulsado el botón PGM por 15s, el LED DL2 empieza a parpadear rápidamente y se apaga una vez efectuado el tachado.

- Soltar el botón PGM, la memoria ha sido tachada y el LED DL2 vuelve a parpadear normalmente con una pausa de 3s.

#### NOTA:

Los transmisores son memorizados en una memoria EPROM (U2) que se puede quitar de la central e insertar en una nueva central MISE-RI en caso de sustitución.

Por motivos de seguridad, no es posible memorizar transmisores durante las fases de apertura/cierre del motor.

Si entrando en el procedimiento de memorización de los transmisores el LED DL2 emite un parpadeo largo y se apaga, significa que la memoria de la receptora está llena y no es posible memorizar otros transmisores o que el transmisor utilizado no es compatible.

## Centralka sterowania MISE

Elektroniczna centralka sterowania **MISE** może być używana do kontroli jednego silnika o mocy nie większej jak 750W.

### UWAGI OGÓLNE

- Instalacja elektryczna i typ działania muszą być zgodne z obowiązującymi normami.
- Przewody elektryczne o różnym napięciu muszą być oddzielone od siebie lub odpowiednio izolowane, z zastosowaniem dodatkowej, co najmniej 1 mm izolacji.
- Przewody muszą być zamocowane dodatkowym umocowaniem w pobliżu zacisków.
- Przed włączeniem napięcia należy sprawdzić wszystkie połączenia.
- Sprawdzić czy wszystkie ustawienia dip switchów zgodne są z zamierzonymi.
- Wejścia N.C. (normalnie zwarte), które nie będą używane, muszą być zmostkowane.

### FUNKCJE WEJŚĆ/WYJŚĆ

N° Zacisku	Funkcja	Opis działania
1-2	Zasilanie	Wejście 230Vac 50Hz (1-Faza/2-Zerowy)
3-4-5	Silnik	Połączenie silnika : (3-bieg/4-Współ./5-bieg)
2-4	LAMP	Wyjście połączenia Lampy ostrzegawczej 230 Vac 40W max.
6	SWO(Wył- krańc. otw.)	Wejście wyłącznika krańcowego OTWIERANIA (zestyk N.C.)
7	SWC (Wył- krańc. zam.)	Wejście wyłącznika krańcowego ZAMYKANIA (zestyk N.C.)
8	Fotokom.	Wejście połączenia urządzeń bezpieczeństwa, zestyk N.C. (n.p. fotokomórki)
9	STOP	Wejście przycisku STOP (zestyk N.C.)
10	WSPÓLNY	Wyjście dla wszystkich wejść serowania.
11	Posuw - posuw	Wejście przycisku posuw - posuw (zestyk N.O.)
12-13	24Vac	Wyjście zasilania akcesoriów 24Vac/200mA max.
14-15	SCA/Lock	Zestyk wolny od napięcia. Wyjście konfigurowane przez DIP-SWITCH 5. DIP5 OFF: Połączenie czujnika brama otwarta 24 Vac/3W max. DIP5 ON: Połączenie karty opcjonalnej Lock służącej do kontroli zamka elektrycznego. <b>Nie podłączać zamka elektrycznego bezpośrednio do Wyjścia</b>
16-17	RX 2ch.	Wyjście drugiego kanału radio. Zestyk N.O. wolny od napięcia. Aktywny tylko w przypadku obecności odbiornika dwukanałowego na złącze (MISE-RE)
18-19	Antena	Połączenie anteny karty radioodbiornika na złącze z wbudowanym modułem radiowym (18 ekran/19 sygnał).
J4	Radio	Wtyczka na złącze dla radioodbiornika dwukanałowego (MISE-RE). Wersja z radioodbiornikiem wbudowanym (MISE-RE).

### Uwaga:

W centralce znajduje się przycisk "TEST", którego działanie jest analogiczne do działania przycisku Posuw – posuw – jest on użyteczny przy sterowaniu urządzeniem automatyzacji w fazie jego instalacji.

### Sprawdzenie połączeń

- Odłączyć zasilanie.
- Odblokować ręcznie bramę, przesunąć ją do połowy biegu i zablokować
- Włączyć zasilanie.
- Przy pomocy przycisku TEST, Wejście P.P. lub nadajnika dać polecenie działania w trybie posuw-posuw.
- Brama powinna poruszyć się w kierunku otwierania. Gdyby to nie nastąpiło wystarczy zamienić między nimi przewody biegu (3-5) silnika i wyłączników krańcowych (6-7).
- Przystąpić do wyregulowania czasu i trybu działania.

### Funkcje przełączników

**TW** Reguluje maksymalny czas manewru otwierania i zamykania,  
Musi być ustawiony z dodaniem około 4s do rzeczywistego czasu biegu urządzenia automatyzacji.  
Czas może być ustawiony w granicach od min. **3s** do max **180s**.

**TCA** Reguluje czas manewru automatycznego zamykania.  
Sprawdzić czy Dip-Switch **N°1= On**.  
Czas może być ustawiony w granicach od min. **1s** do max **180s**.

#### Funkcje Dip-Switchów

- DIP 1 "TCA"** Pozwolenie lub brak pozwolenia automatycznego zamykania.  
Off: zamykanie automatyczne wyłączone  
On: zamykanie automatyczne włączone
- DIP 2 "Użytkownik."** Pozwolenie lub brak pozwolenia dla funkcji użytkownika.  
Off: Funkcja użytkownika wyłączona.  
On: Funkcja użytkownika włączona. Sygnał P:P: lub sygnał nadajnika nie wpływa na działanie urządzenia w fazie otwierania.
- DIP 3 "Fotokom.Otw."** Włącza lub wyłącza działanie fotokomórek w fazie otwierania.  
Off: Fotokomórki włączone w fazie otwierania.  
Off: Fotokomórki wyłączone w fazie otwierania.
- DIP 4 "P.P. Mod"** Służy do wyboru trybu działania przycisku P:P: i nadajnika.  
Off: Sekwencja : OTWIERA > STOP > ZAMYKA > STOP >  
On: Sekwencja : OTWIERA > ZAMYKA > OTWIERA >
- DIP 5 "Sca/Lock"** Służy do wyboru trybu działania wyjścia zacisków 14/15.  
Off: Wyjście czujnika bramy otwartej.  
On: Wyjście impulsów kontroli karty Lock zamka elektrycznego.
- DIP 6 "Radio"** Włącza lub wyłącza działanie nadajników na kod programowany (Nie używany przez MISE-RE).  
On: Odbiornik zaprogramowany wyłącznie na działanie nadajników na kod zróżnicowany (rolling-code).  
Off: Odbiornik zaprogramowany na działanie nadajników na kod zróżnicowany (rolling-code) i programowany (samouczenie i dip/switch).

#### Funkcje diod elektroluminescencyjnych

Dioda DL1 (zielona) może przybrać następującą postać:

**Zaświecoma:** silnik w fazie zamykania.

**Zgaszona:** silnik w fazie otwierania

**Powolne błyskanie:** obecność zasilania sieciowego

**Szybkie błyskanie:** Aktywacja jednego z wejść (6-7-8-9-11)

Dioda DL2 (czerwona) stosowana jest tylko w wersji MISE-RI ( zobacz konfiguracja radio)

#### Konfiguracja odbiornika wbudowanego (TYLKO MISE-RI)

Centralka MISE-RI wyposażona jest w moduł radiowy wbudowany, co pozwala na odbiór impulsów od nadajników zarówno na kod stały, jak i na kod zróżnicowany (zobacz funkcje dip switcha 6) przy częstotliwości 433.92MHz.

Stosowanie nadajnika (pilota) musi być poprzedzone jego "nauczeniem się": proces wprowadzania danych do pamięci opisany jest poniżej; urządzenie jest w stanie zapamiętać do 64 różnych kodów.

#### Wprowadzanie do pamięci nowego nadajnika przy pomocy funkcji P:P:

- Wcisnąć jeden raz przycisk PGM przez 1s – dioda DL2 zacznie błyskać z jednosekundową przerwą.
- W ciągu następnych 10s, należy wcisnąć przycisk nadajnika, który ma być wprowadzony do pamięci przy pomocy funkcji PP:

W celu opuszczenia fazy programowania należy odczekać 10 sekund lub wcisnąć przycisk PGM przez 1s – dioda DL2 zgaśnie.

#### Wykasowanie wszystkich nadajników z pamięci

- Trzymać przycisk PGM wciśnięty przez 15s – dioda DL2 zaczyna błyskać w trybie szybkim i gaśnie po zakończeniu operacji kasowania danych.
- Zwolnić przycisk PGM – pamięć została wyczyszczona i dioda DL2 powraca do normalnego trybu funkcjonowania z przerwą 3s

#### UWAGA:

Dane nadajników wprowadzane są do pamięci EPROM (U2), która może zostać wyjęta z centralki, a następnie wprowadzona do nowej centralki MISE-RI w przypadku jej wymiany.

Z powodów bezpieczeństwa nie ma możliwości wprowadzania do pamięci nadajników podczas fazy otwierania/zamykania silnika.

Jeżeli podczas procedury wprowadzania do pamięci nadajników dioda DL2 długo błyska, a następnie gaśnie, oznacza to, że pojemność pamięci jest wyczerpana i nie ma możliwości wprowadzenia nowych nadajników, albo że stosowany nadajnik jest niekompatybilny.

**BENINCA®**

**AUTOMATISMI BENINCA** SpA - Via Capitello, 45 - 36066 Sandrigo (VI) - Tel. 0444 751030 r.a. - Fax 0444 759728

---